

Πίσω φρένα

Ρύθμιση φρένων:

1. Στηρίξτε τη μοτοσικλέτα στο κεντρικό στάντ.
2. Υπολογίστε την απόσταση κίνησης του πεντάλ του πίσω φρένου (1) πριν να αρχίσετε να λειτουργείτε τα φρένα.
Ο τζόγος πρέπει να είναι:
20–30 mm
3. Αν είναι απαραίτητη η ρύθμιση, γυρίστε το παξιμάδι ρύθμισης του πίσω φρένου (2).

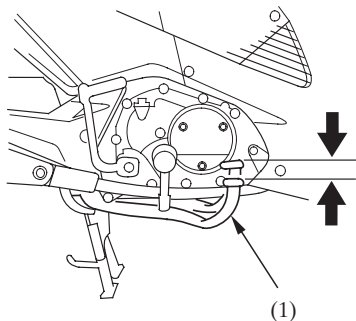

(1) Πεντάλ πίσω φρένου

22

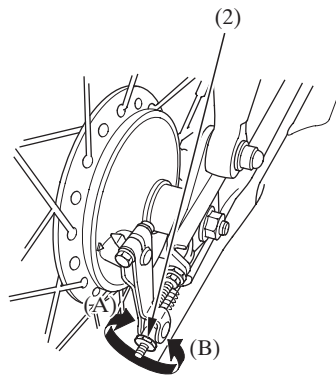

(2) Παξιμάδι ρύθμισης
πίσω φρένου

(A) Μείωση τζόγου
(B) Αύξηση τζόγου