

Desgaste das sapatas

Substitua as sapatas se a seta (1) ficar alinhada ou ultrapassar a marca de referência (2), com o freio totalmente acionado.

NOTA

Substitua as sapatas somente numa concessionária autorizada Honda.

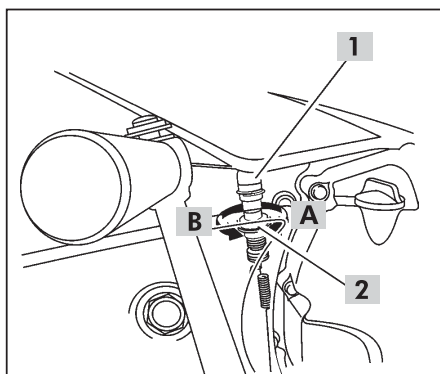

Interruptor da luz do freio (1)

Leia *Cuidados na manutenção*, pág. 6-4.

Localiza-se no lado direito da motocicleta, atrás do motor. Verifique o funcionamento do interruptor de acordo com o *Plano de Manutenção Preventiva* (pág. 6-1).

Para ajustá-lo, gire a porca de ajuste (2) na direção **A** para adiantar o ponto em que a luz se acende e na direção **B** para retardá-lo.

ATENÇÃO

Gire a porca de ajuste e não o corpo do interruptor.

Pneus

Leia *Cuidados na manutenção*, pág. 6-4.

A pressão correta e as condições dos pneus são fundamentais para maior estabilidade, conforto, segurança e durabilidade dos pneus. Inspeção os pneus e aros, e ajuste a pressão de acordo com o *Plano de Manutenção Preventiva* (pág. 6-1).

Pressão dos pneus

NOTA

Verifique a pressão com os pneus frios, antes de pilotar.

	kPa (kgf/cm ² ; psi)	
	Somente piloto	Piloto e passageiro
Dianteiro	175 (1,75; 25)	175 (1,75; 25)
Traseiro	225 (2,25; 33)	280 (2,80; 41)