

Drive Chain

Drive chain adjustment:

Monthly, check the drive chain tension; also for harshness of operation from neglected lubrication.

1. Place the motorcycle on the center stand. Move the chain (1) up and down with your fingers at a point midway between the sprockets. Adjust slack so that it is approx. 13-25 mm (1/2-1 in.).
2. To adjust, remove the rear axle nut cotter pin (2) and loosen the rear axle nut (3). Then loosen the lock nuts (4) and turn the adjusting bolts (5) as necessary.

Make sure the chain adjusters on both sides are at the same index mark (6) locations.

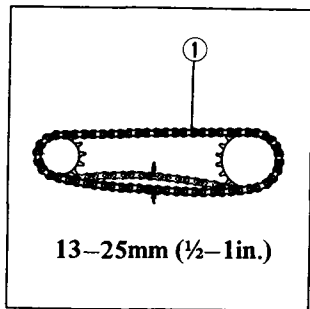

Cadena de transmisión

Ajuste de la cadena de transmisión:

Verifique la tensión de la cadena de transmisión mensualmente; de forma igual, la dureza de operación debido a la lubricación descuidada.

1. Apoye la motocicleta por el soporte central. Mueva la cadena (1) hacia arriba y abajo con el dedo en un punto a medio camino entre las catalinas. Ajuste el juego de tensión de modo que se haga más pequeño que 13-25 mm.
2. Para el ajuste, quite el pasador hendido (2) de la tuerca para eje trasero y afloje la tuerca para eje trasero (3). Luego, afloje las tuercas fiadoras (4) y haga girar los tornillos de ajuste (5), si necesario. Asegúrese de que los ajustadores de cadenas en ambos lados se queden en las mismas marcas (6).

