

### Instalación:

1. Colocar la rueda delantera entre las patas de la horquilla e insertar el eje delantero desde la izquierda, a través de la pata izquierda y el cubo de la rueda.
2. Alinear el extremo del eje delantero (6) con la superficie de la pata de la horquilla (7).
3. Apretar los bulones de fijación del eje sobre el vástago izquierdo de la horquilla de forma que lo bloqueen ligeramente.
4. Apretar el bulón del eje con el par especificado:  
59 N•m (6,0 kgf•m)
5. Apretar los bulones de fijación del eje sobre la pata derecha de la horquilla con el par especificado:  
22 N•m (2,2 kgf•m)
6. Montar los grupos de pinza izquierdo y derecho en las patas de la horquilla y apretar los bulones de fijación con el par especificado.  
30 N•m (3,1 kgf•m)  
Para no dañar las pastillas de freno al

montar los grupos de pinza, insertar ambos discos de freno entre las pastillas con cuidado. No dañar el sensor opcional ABS (CB600FA).

7. Accionar el freno delantero y bombear la horquilla repetidamente.

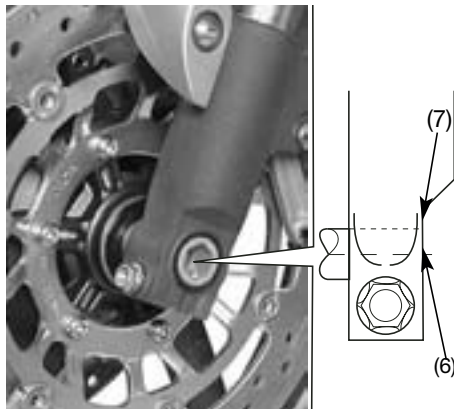

(6) Extremo eje delantero

(7) Superficie de la pata de la horquilla