

3. Avec la CRF sur un caisson ou un support-moto en option (roue avant soulevée), s'assurer que la direction se déplace en douceur d'un côté et de l'autre.

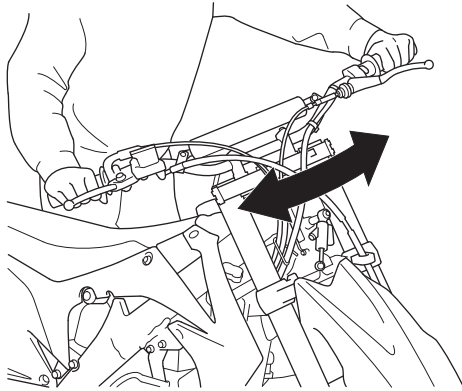

4. Reposer la plaque d'identification (3) en alignant ses orifices (7) sur les languettes (8) de la colonne de direction. Reposer et serrer les boulons (2). Poser la languette de plaque d'identification (1) autour du couvre-guidon (9) comme sur la figure.

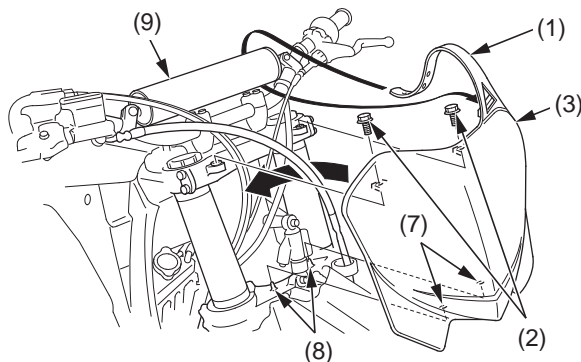

- (1) languette de plaque d'identification
 (2) boulons
 (3) plaque d'identification
 (7) orifices
 (8) languettes
 (9) couvre-guidon

Dépose

1. Déposer la plaque à numéro (page 108).
 2. Déposer les boulons de montage d'amortisseur de direction (1), l'entretoise (2) et l'amortisseur de direction (3).

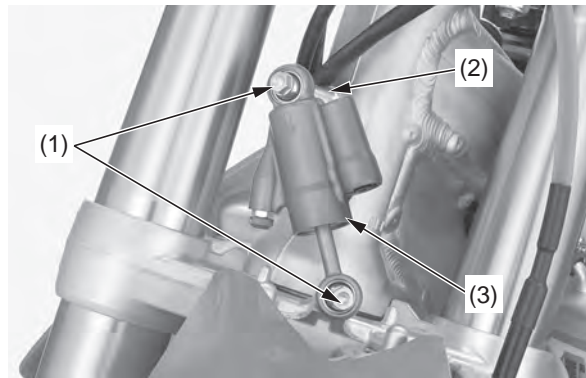

- (1) boulons de montage d'amortisseur de direction
 (2) entretoise
 (3) amortisseur de direction

Contrôle

1. Vérifier le fonctionnement de la tige d'amortisseur (1).
 Comprimer complètement la tige d'amortisseur entièrement déployée à la main. Relâcher la tige d'amortisseur, puis s'assurer qu'elle se déploie sur toute sa longueur.

Si la tige d'amortisseur ne se déploie pas complètement, consulter le manuel d'atelier Honda officiel pour les instructions de démontage et de contrôle ou s'adresser à son concessionnaire Honda.

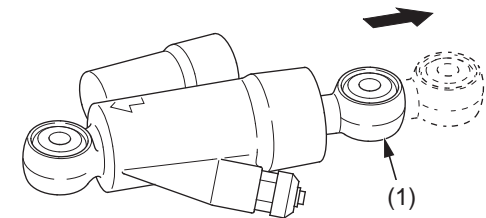

- (1) tige d'amortisseur

(suite page suivante)