

Hilfsrahmen

Siehe *Sicherheitsmaßregeln* auf Seite 27.

Ausbau

1. Die Seitenabdeckungen (1) nach Herausdrehen der Sitzbefestigungsschrauben (2) und der Schrauben (3) abnehmen.
2. Den Sitz (4) abnehmen.

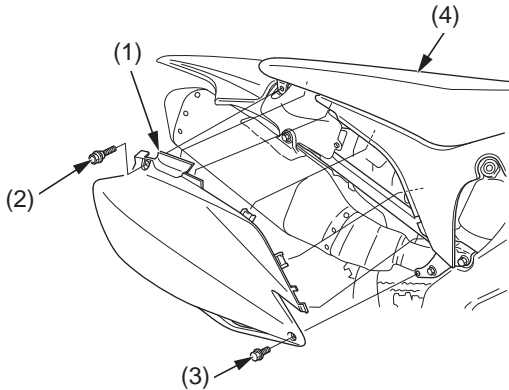

- (1) Seitenabdeckung (3) Schrauben
(2) Sitzbefestigungsschrauben (4) Sitz

3. Die Auspufftopfspanschraube (5) lösen.

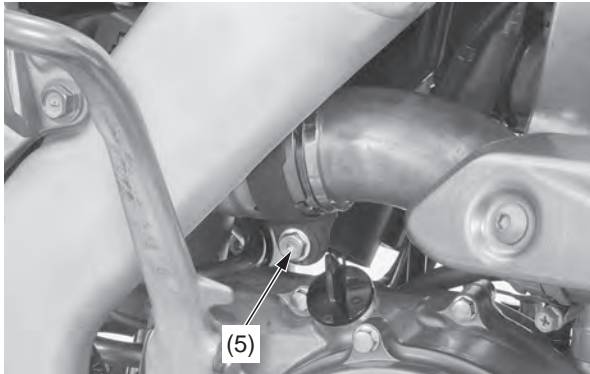

(5) Auspufftopfspanschraube

4. Auspufftopf-A-Befestigungsschraube (6), Auspufftopf-B-Befestigungsschraube (7), Scheibe A (8), Scheibe B (9) und Auspufftopf (10) abnehmen.

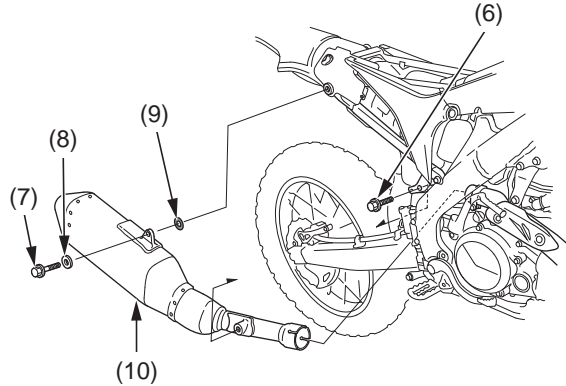

- (6) Auspufftopf-A-Befestigungsschraube
(7) Auspufftopf-B-Befestigungsschraube
(8) Scheibe A
(9) Scheibe B
(10) Auspufftopf

5. Den IAT-Sensor-Steckverbinder (11) abtrennen.

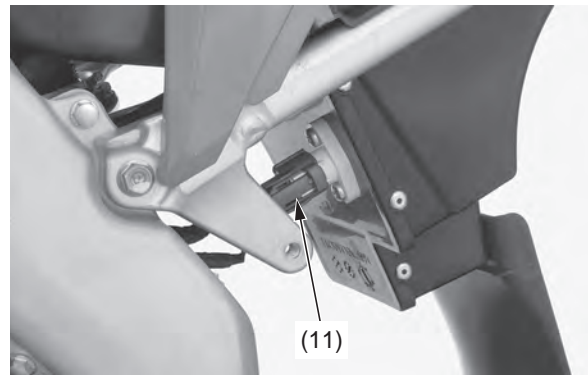

(11) IAT-Sensor-Steckverbinder

6. Den ECM-Lagerungsgummi (12) von der ECM-Halterung (13) abnehmen. Das Kraftstofftankband (14) aushaken.

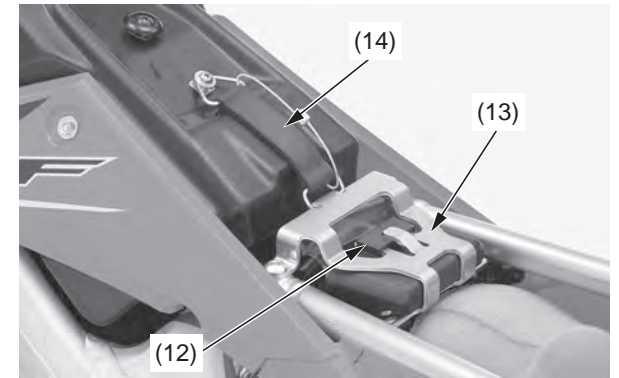

- (12) ECM-Lagerungsgummi
(13) ECM-Halterung
(14) Kraftstofftankband

7. Die Schraube (15) an der Luftfilter-Verbindungsschlauchklemme (16) lösen.

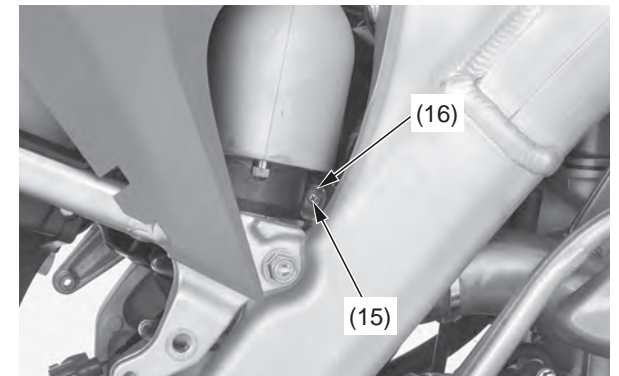

- (15) Schraube
(16) Luftfilter-Verbindungsschlauchklemme