

Hilfsrahmen

7. Sicherstellen, dass der Luftfilter-Verbindungsschlauchansatz (11) auf die Luftfilter-Verbindungsschlauch-Klemmenöffnung (12) ausgerichtet ist.

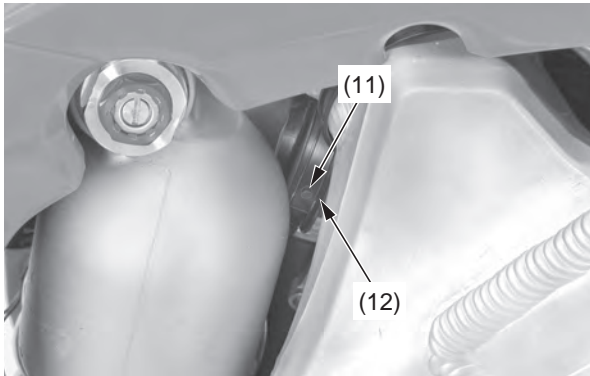

(11) Luftfilter-Verbindungsschlauchansatz
(12) Luftfilter-Verbindungsschlauch-Klemmenöffnung

8. Die Schraube (13) an der Luftfilter-Verbindungsschlauchklemme mit dem vorgeschriebenen Anzugsdrehmoment anziehen:
0,7 N·m (0,1 kgf·m)
Sicherstellen, dass der Abstand zwischen den Bandenden $4,5 \pm 1,5$ mm beträgt.

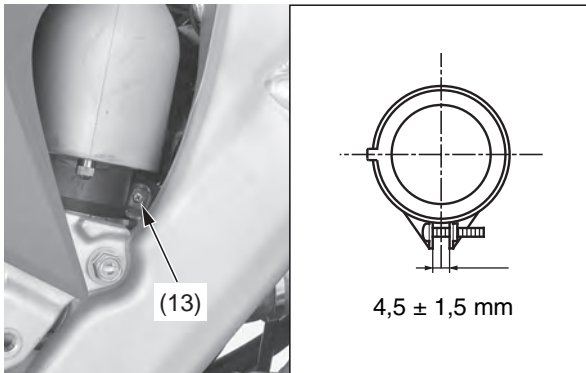

(13) Schraube

9. Das Kraftstofftankband (14) einhaken. Den ECM-Lagerungsgummi (15) an der ECM-Halterung (16) anbringen.

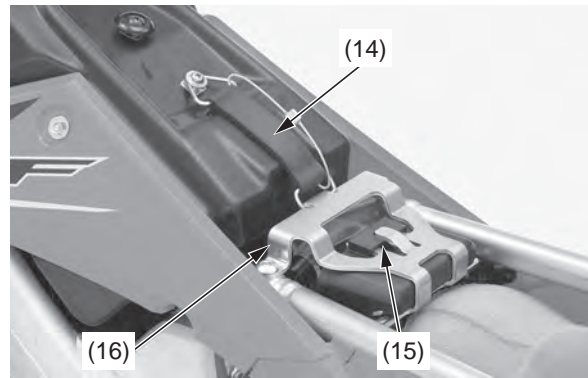

(14) Kraftstofftankband
(15) ECM-Lagerungsgummi
(16) ECM-Halterung

10. Den IAT-Sensor-Steckverbinder (17) anschließen.

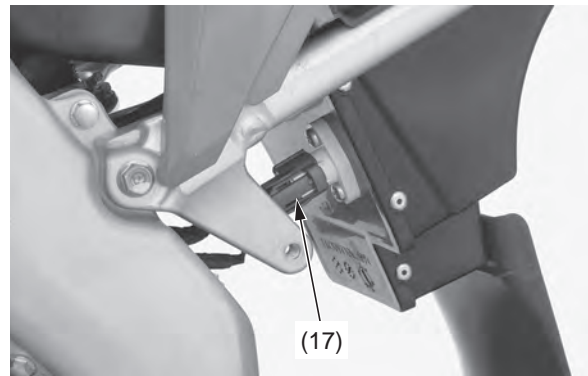

(17) IAT-Sensor-Steckverbinder

11. Die alte Dichtung vom Auspuffrohr entfernen.
12. Auspufftopfklemme (18) und eine neue Dichtung (19) am Auspuffrohr (20) anbringen.

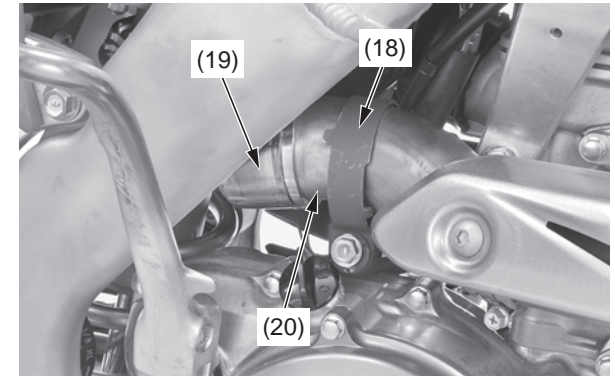

(18) Auspufftopfklemme (20) Auspuffrohr
(19) Dichtung (neu)

13. Den Auspufftopf (21) anbringen.
14. Die Auspufftopfklemme (18) unter Ausrichtung ihrer Nase (22) auf den Ausschnitt (23) des Auspufftopfs anbringen.

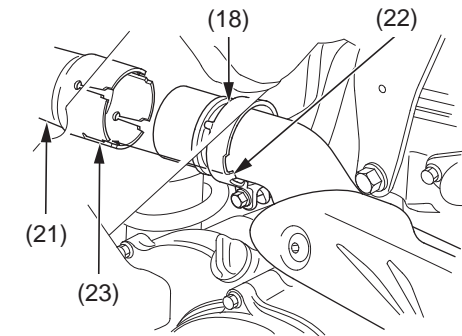

(18) Auspufftopfklemme (22) Nase
(21) Auspufftopf (23) Ausschnitt