

Luftfilter

Siehe *Sicherheitsmaßregeln* auf Seite 27.

Der Luftfilter ist mit einem Polyurethan-Innen- und Außenteil ausgestattet, die nicht voneinander getrennt werden können. Wenn der Luftfilter verschmutzt ist, bringt der Motor weniger Leistung.

Richtige Luftfilterwartung ist für Offroad-Fahrzeuge sehr wichtig. Ein verschmutzter, mit Wasser durchtränkter, abgenutzter oder defekter Luftfilter lässt Schmutz, Staub, Schlamm und andere Unreinheiten zum Motor durch.

Nach Fahrten in ungewöhnlich nassen oder staubigen Gebieten ist der Luftfilter häufiger zu warten. Ihr Honda-Händler wird Ihnen bei der Bestimmung des geeigneten Wartungsintervalls für Ihre Fahrverhältnisse gerne behilflich sein.

An den Luftfilter Ihrer CRF werden ganz besondere Leistungsanforderungen gestellt. Verwenden Sie einen neuen Honda-Original-Luftfilter, der für Ihr Modell vorgeschrieben ist, oder einen Luftfilter gleichwertiger Qualität.

ACHTUNG

Gebrauch eines falschen Luftfilters kann zu vorzeitigem Motorverschleiß führen.

Richtige Luftfilterwartung kann vorzeitigem Motorverschleiß, Motorschäden, kostspielige Reparaturen, schlechte Motorleistung, hohen Benzinverbrauch und Zündkerzenverunreinigungen vermeiden helfen.

ACHTUNG

Falsche oder unzureichende Luftfilterwartung kann zu schlechter Leistung und vorzeitigem Motorverschleiß führen.

Reinigung

1. Den Sitz abnehmen (Seite 37).
2. Die Luftfilterhalteschraube (1) herausdrehen, und die Luftfilterbaugruppe (2) abnehmen.

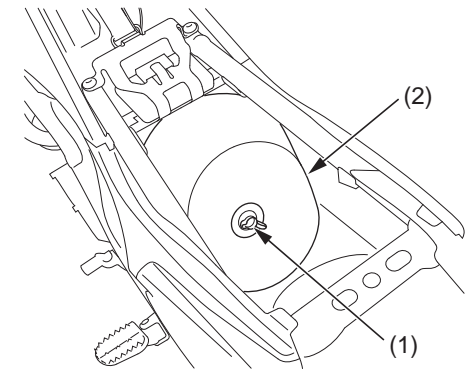

- (1) Luftfilterhalteschraube
(2) Luftfilterbaugruppe