

3. Den Luftfiltereinsatz (3) vom Luftfilterhalter (4) abnehmen, indem die Halteransätze (5) aus den Öffnungen (6) des Luftfiltereinsatzes gehoben werden.

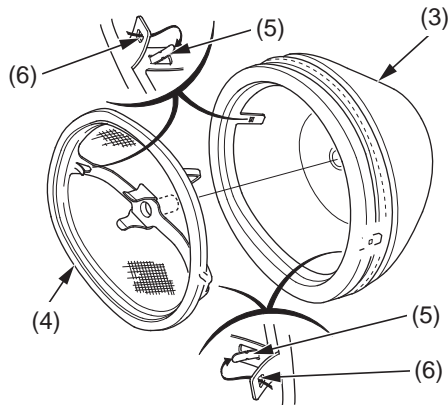

(3) Luftfiltereinsatz  
(4) Luftfilterhalter  
(5) Halteransätze  
(6) Bohrungen

4. Den Luftfilter in sauberer, nicht entflammbarer Reinigungslösung waschen. Dann in heißer Seifenlauge waschen, gut spülen und gründlich trocknen lassen. Der Luftfiltereinsatz besteht aus zwei Teilen: einem Innen- und einem Außenteil. Diese können nicht voneinander getrennt werden.
5. Das Luftfiltergehäuse innen reinigen.
6. Den Luftfilter gut trocknen lassen. Nach dem Trocknen 50 cm<sup>3</sup> sauberes Honda Foam Air Filter Oil oder ein gleichwertiges Luftfilteröl von der Innenseite des Einsatzes her auftragen. Den Einsatz in einen Plastikbeutel (7) geben und das Öl gleichmäßig von Hand verteilen.

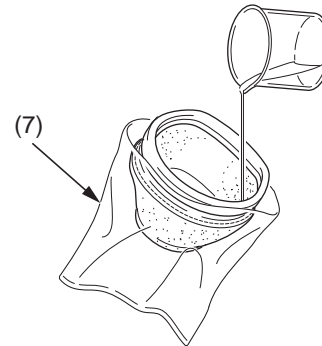

(7) Plastikbeutel

7. Luftfiltereinsatz und Halter zusammenbauen. Die Halteransätze (5) in die Öffnungen (6) des Luftfiltereinsatzes einsetzen.
8. 3–5 g Honda White Lithium Grease oder ein gleichwertiges Fett auf die Luftfiltergehäuse-Kontaktzone des Luftfiltereinsatzes auftragen.
9. Die Luftfilterbaugruppe (2) unter Ausrichtung der Ansätze (8) auf die Halterung (9) des Luftfiltergehäuses in das Luftfiltergehäuse einsetzen.
10. Den Dichtungsflansch des Einsatzes sorgfältig positionieren, damit kein Schmutz eindringen kann.

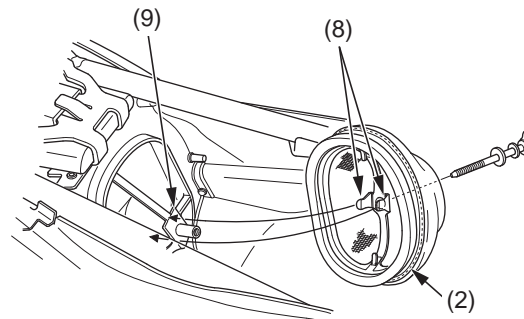

(2) Luftfilterbaugruppe  
(8) Luftfilterbaugruppenansätze  
(9) Luftfiltergehäusehalterung

11. Die Luftfilterhalteschraube (1) eindrehen und sicher anziehen.

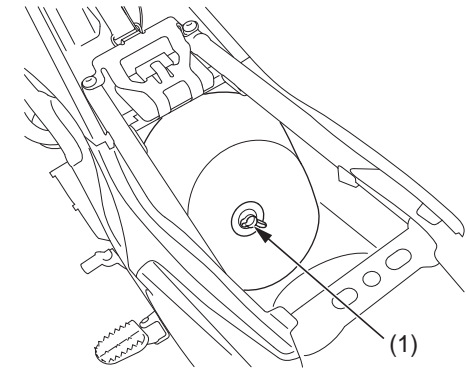

(1) Luftfilterhalteschraube

## ACHTUNG

*Bei falscher Montage der Luftfilterbaugruppe können Staub und Schmutz in den Motor gelangen, was zu schnellem Verschleiß von Kolbenringen und Zylinder führt.*

12. Den Sitz anbringen (Seite 37).