

Ventilspiel

8. Sicherstellen, dass die Steuermarke (12) am Nockenwellenrad auf die Nockenwellenhalter-Passfläche (13) des Zylinderkopfs ausgerichtet ist.

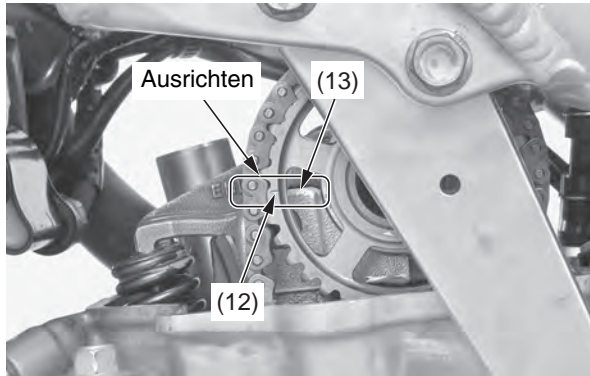

(12) Steuermarke
(13) Nockenwellenhalter-Passfläche

9. Sicherstellen, dass die Passtifte (14) in den Nockenwellenhalter (15) eingesetzt sind.

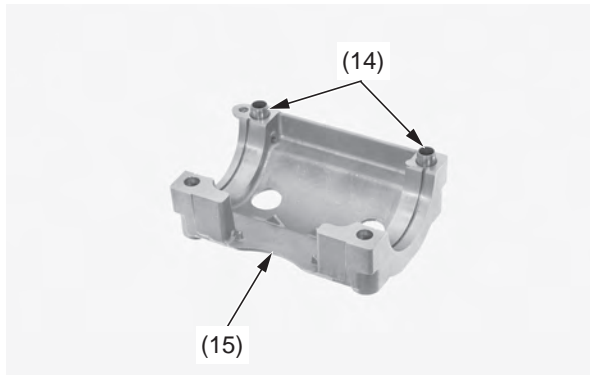

(14) Passtifte (15) Nockenwellenhalter

10. Die Anschlagringe (16) an den Nockenwellenlagernuten (17) anbringen.

ACHTUNG

Darauf achten, die Anschlagringe nicht in das Kurbelgehäuse fallen zu lassen.

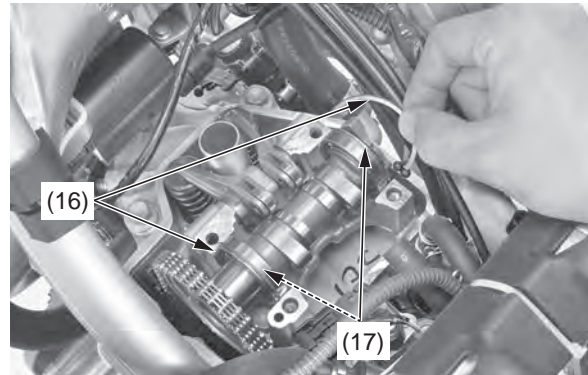

(16) Anschlagringe
(17) Nockenwellenlagernuten

11. Motoröl auf Nockenwellenhalter-Schraubengewinde und -Sitzfläche auftragen.
Den Nockenwellenhalter (18) mit der Markierung " Δ " (19) nach vorne weisend anbringen.
Die Nockenwellenhalterschrauben (20) (21) mit dem vorgeschriebenen Anzugsdrehmoment anziehen:
14 N·m (1,4 kgf·m)
Die Nockenwellenhalterschrauben kreuzweise in zwei bis drei Durchgängen anziehen.

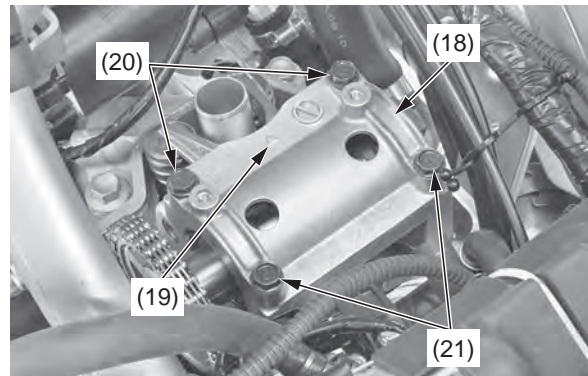

(18) Nockenwellenhalter
(19) Markierung " Δ "
(20) Nockenwellenhalterschrauben (lang)
(21) Nockenwellenhalterschrauben (kurz)

12. Den Spanneranschlag (22) vom Steuerkettenspannerheber abnehmen.

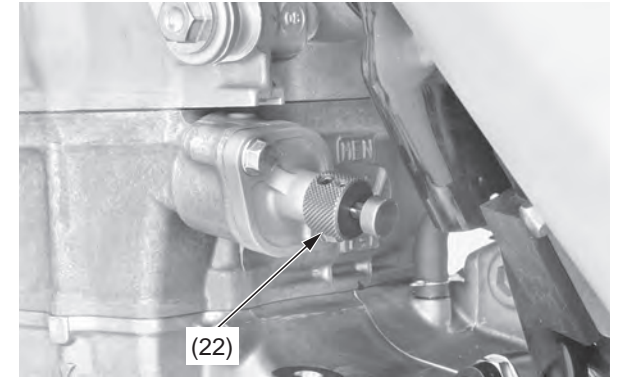

(22) Spanneranschlag

13. Sicherstellen, dass sich der Kolben am oberen Totpunkt des Verdichtungsakts befindet (Seite 72).
Sicherstellen, dass die Steuermarke (12) am Nockenwellenrad auf die Nockenwellenhalter-Passfläche (13) des Zylinderkopfs ausgerichtet ist.
Wenn die Steuermarke nicht auf die Nockenwellenhalter-Passfläche ausgerichtet ist, die Steuerkette abnehmen und die Steuermarke neu ausrichten.

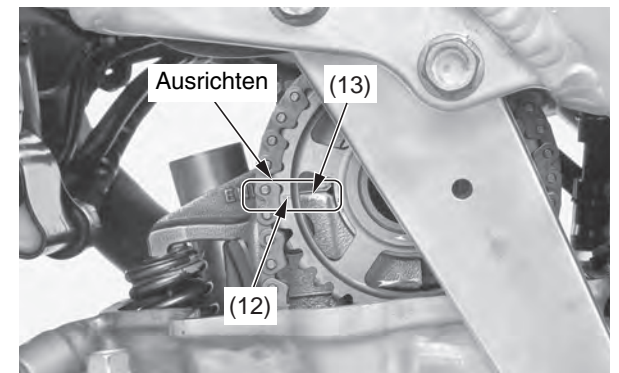

(12) Steuermarke
(13) Nockenwellenhalter-Passfläche