

Kolben/Kolbenringe/Kolbenbolzen

14. Obere Stoßdämpfermutter (10) und Schraube (11) abnehmen.

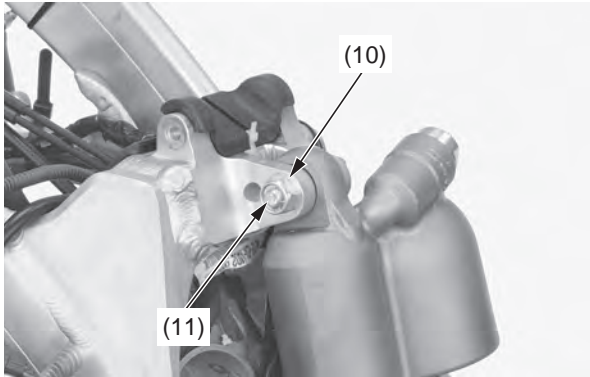

(10) obere Stoßdämpfermutter
(11) Schraube

15. Die Isolatorschellenschraube (12) lösen und das Drosselgehäuse (13) aus dem Isolator (14) ziehen.

Das Drosselgehäuse nicht hängen lassen, sondern mit einem geeigneten Band abstützen.

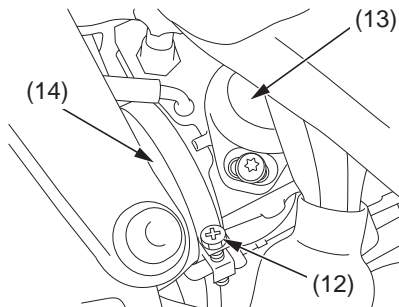

(12) Isolatorschellenschraube
(13) Drosselgehäuse
(14) Isolator

16. Die Zylinderkopf-Aufhängungsschrauben (15) herausdrehen. Zylinderkopf-Aufhängungsplattenschrauben (16), linke Zylinderkopf-Aufhängungsplatte (17) und rechte Zylinderkopf-Aufhängungsplatte (18) abnehmen.

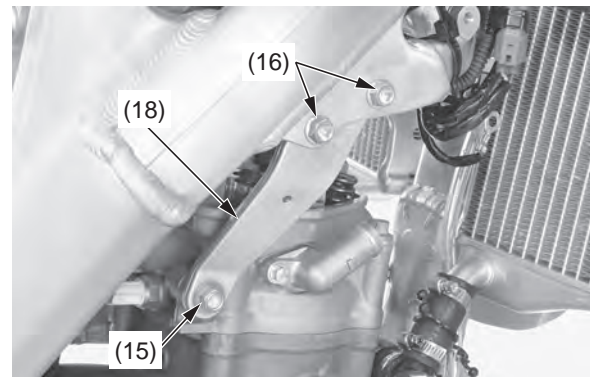
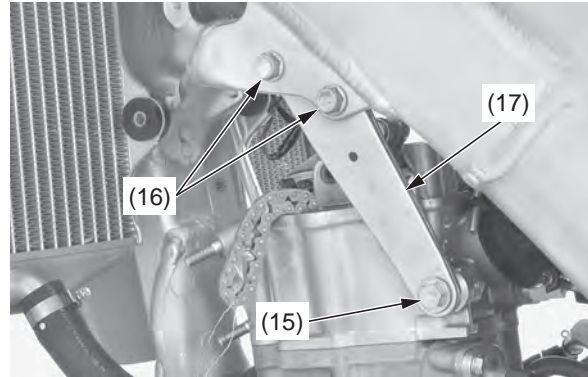

(15) Zylinderkopf-Aufhängungsschrauben
(16) Zylinderkopf-Aufhängungsplattenschrauben
(17) linke Zylinderkopf-Aufhängungsplatte
(18) rechte Zylinderkopf-Aufhängungsplatte

17. Die Zylinderschraube (19) herausdrehen.
18. Zylinderkopfschrauben, Scheiben (20) und Zylinderkopf (21) abnehmen.
Die Schrauben kreuzweise in zwei bis drei Durchgängen lösen.

ACHTUNG

Darauf achten, Scheiben und Steuerkette nicht in das Kurbelgehäuse fallen zu lassen.

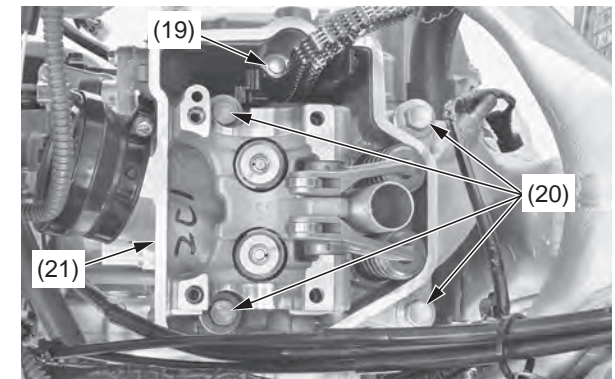

(19) Zylinderschraube
(20) Zylinderkopfschrauben und Scheiben
(21) Zylinderkopf