

# Auspuffrohr/Auspufftopf

## Anbau des Auspufftopfs

1. Die Dichtung (1) abnehmen.
2. Auspufftopfklemme (2) und neue Dichtung am Auspuffrohr (3) anbringen.

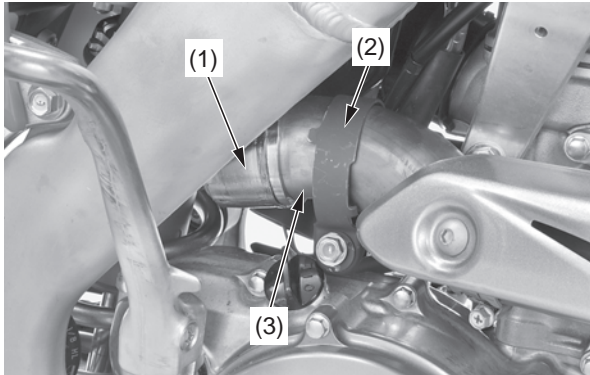

(1) Dichtung (neu) (3) Auspuffrohr  
(2) Auspufftopfklemme

3. Den Auspufftopf (4) anbringen.
4. Die Auspufftopfklemme (2) unter Ausrichtung ihrer Nase (5) auf den Ausschnitt (6) des Auspufftopfs anbringen.

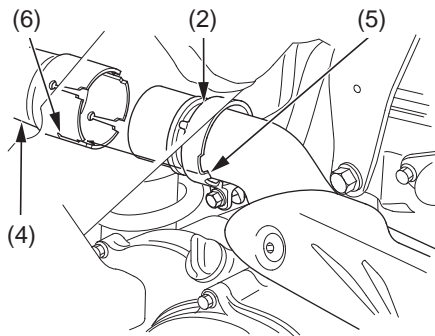

(2) Auspufftopfklemme (5) Nase  
(4) Auspufftopf (6) Ausschnitt

5. Scheibe A (7), Scheibe B (8) Auspufftopf-B-Befestigungsschraube (9) und Auspufftopf-A-Befestigungsschraube (10) anbringen. Beim Anbringen des Auspufftopfs darauf achten, dass der Luftfiltergehäusegummi (11) nicht zwischen Hilfsrahmen (12) und Auspufftopfstrebe (13) eingeklemmt wird. Auf Einschnitte, Schlitze und Risse im Gummi achten. Den Gummi erforderlichenfalls auswechseln.

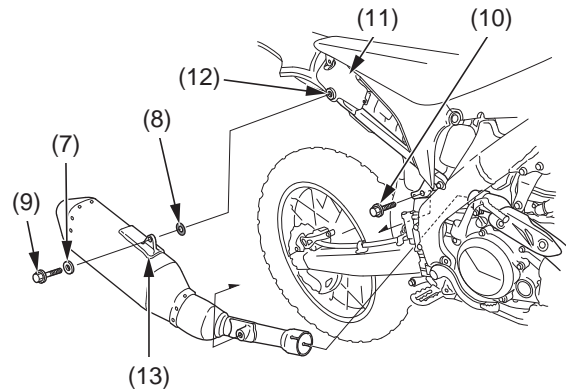

(7) Scheibe A  
(8) Scheibe B  
(9) Auspufftopf-B-Befestigungsschraube  
(10) Auspufftopf-A-Befestigungsschraube  
(11) Luftfiltergehäusegummi  
(12) Hilfsrahmen  
(13) Auspufftopfstrebe

6. Die Auspufftopfspansschraube (14) mit dem vorgeschriebenen Anzugsdrehmoment anziehen:  
21 N·m (2,1 kgf·m)

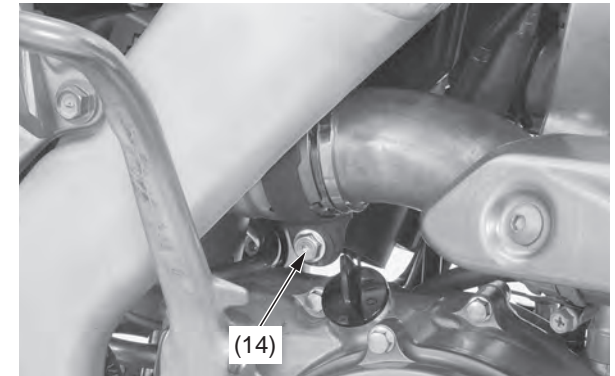

(14) Auspufftopfspansschraube

7. Auspufftopf-B-Befestigungsschraube (9) und Auspufftopf-A-Befestigungsschraube (10) mit dem vorgeschriebenen Anzugsdrehmoment anziehen:  
26 N·m (2,7 kgf·m)

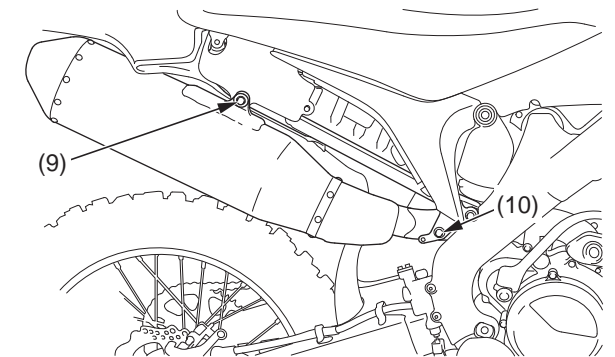

(9) Auspufftopf-B-Befestigungsschraube  
(10) Auspufftopf-A-Befestigungsschraube