

8. Rechte Seitenabdeckung (15) und Schraube (16) anbringen.
9. Die Sitzbefestigungsschraube (17) eindrehen und mit dem vorgeschriebenen Anzugsdrehmoment anziehen:
26 N·m (2,7 kgf·m)
Die Schraube (16) mit dem vorgeschriebenen Anzugsdrehmoment anziehen:
10 N·m (1,0 kgf·m)

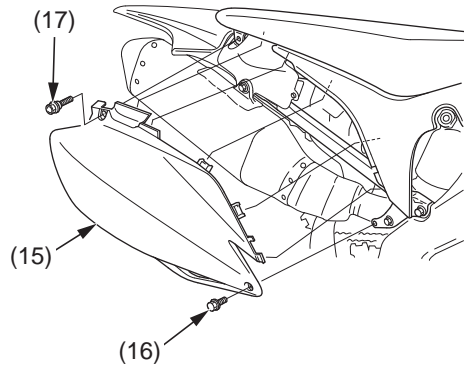

- (15) rechte Seitenabdeckung
(16) Schraube
(17) Sitzbefestigungsschraube

Abbau des Auspuffrohrs

1. Den Auspufftopf abnehmen (Seite 105).
2. Auspuffrohrverbindungsmuttern (1), Auspuffrohr (2) und Dichtung (3) abnehmen.

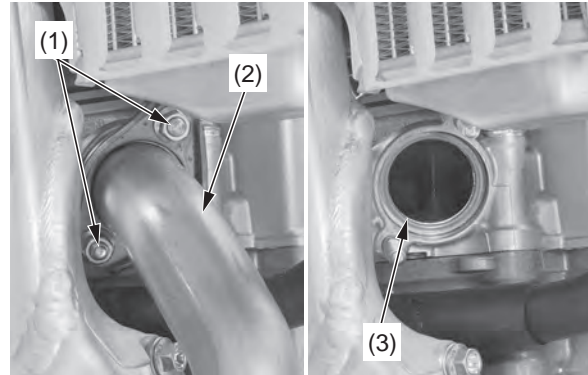

- (1) Auspuffrohrverbindungsmuttern
(2) Auspuffrohr
(3) Dichtung

Anbau des Auspuffrohrs

1. Eine neue Auspuffrohrdichtung (1) wie gezeigt anbringen.
2. Auspuffrohr (2) und Auspuffrohrverbindungsmuttern (3) anbringen.

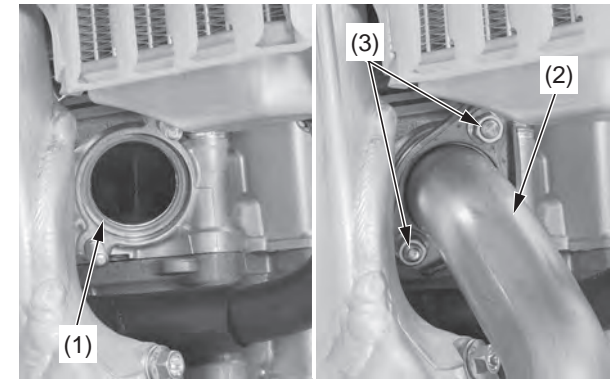

- (1) Auspuffrohrdichtung (neu)
(2) Auspuffrohr
(3) Auspuffrohrverbindungsmuttern

3. Den Auspufftopf anbringen (Seite 106), die Schrauben jedoch noch nicht festziehen.
4. Die Auspuffrohrverbindungsmuttern mit dem vorgeschriebenen Anzugsdrehmoment anziehen:
21 N·m (2,1 kgf·m)
5. Auspufftopfspannschraube, Auspufftopf-A- und -B-Befestigungsschraube anziehen (Seite 106).
6. Der Einbau kann in der umgekehrten Ausbaureihenfolge durchgeführt werden.