

# Einstellungen der Vorderradfederung

- Die Gabeldeckelbaugruppe (5) aus dem Gabeldämpfergewinde drehen und sie dann durch langsames Pumpen mit der Gabeldämpferkolbenstange (6) herausdrücken.
- Die Gabeldeckelbaugruppe (5) abnehmen.

Darauf achten, die Gabeldeckelbuchsen nicht zu beschädigen.  
Die Gabeldeckelbaugruppe nicht zerlegen.  
Bei Beschädigung den Gabeldeckel als Einheit auswechseln.

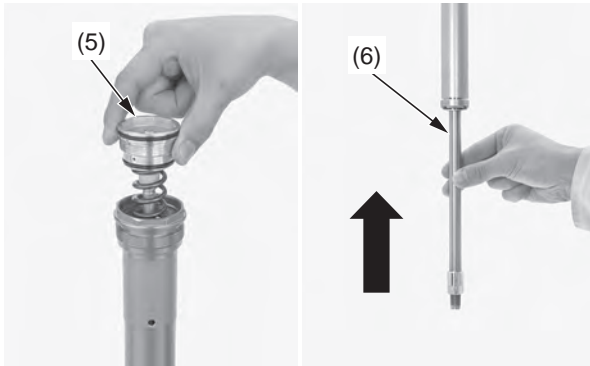

(5) Gabeldeckelbaugruppe  
(6) Gabeldämpferkolbenstange

- Gabelöl vollständig von den Ölbohrungen (7) der Gabeldämpferöl-/federkammer (8) ablassen, indem einige Male mit der Dämpferstange gepumpt wird.

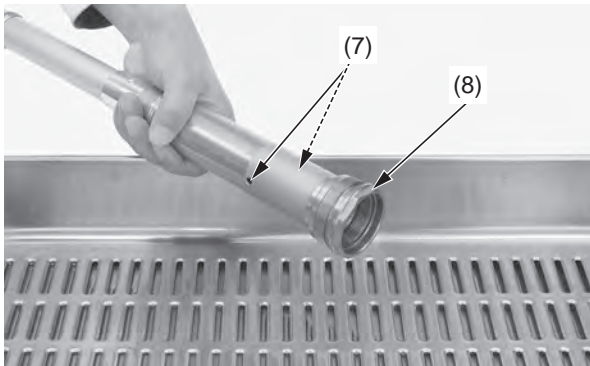

(7) Ölbohrungen  
(8) Gabeldämpferöl-/federkammer

- Gabeldeckel und Gabeldämpfergewinde (9) reinigen.

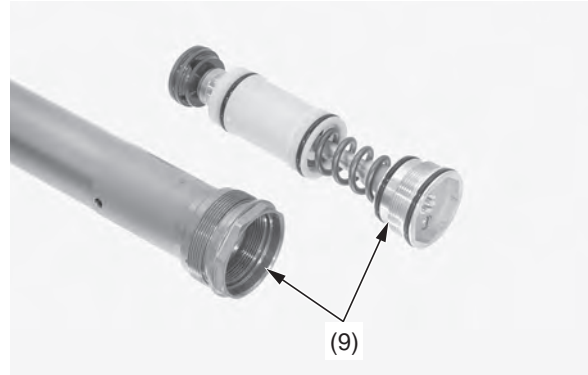

(9) Gabeldeckel und Gabeldämpfergewinde

- Die Gabeldämpferkolbenstange auf die maximale Länge ausziehen.  
Empfohlenes Gabelöl in den Gabeldämpfer (1) einfüllen.  
Empfohlenes Öl:  
KHL15-11 (KYB)  
Empfohlene Menge:  
215 cm<sup>3</sup>

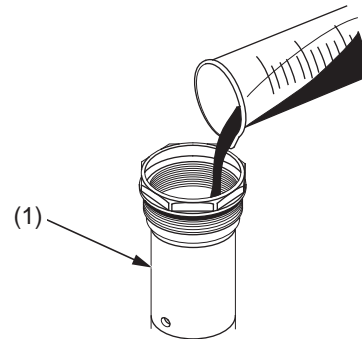

(1) Gabeldämpfer

- Einige Male langsam mit der Gabeldämpferkolbenstange (6) pumpen, um Luft vom Gabeldämpfer (1) auszutreiben.

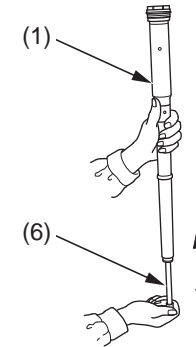

(1) Gabeldämpfer (6) Gabeldämpferkolbenstange

- Gabelöl auf die neuen O-Ringe (10) an der Gabeldeckelbaugruppe (5) auftragen.

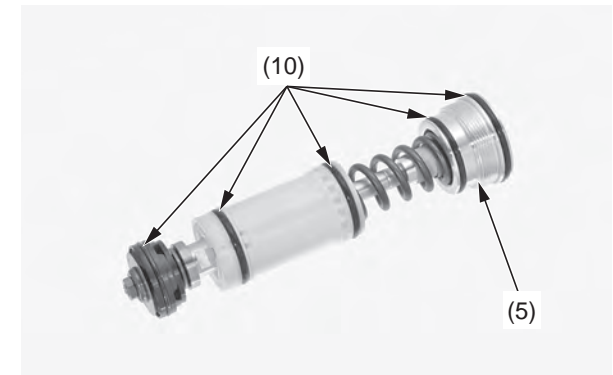

(5) Gabeldeckelbaugruppe (10) O-Ringe (neu)