

LINKE SEITE

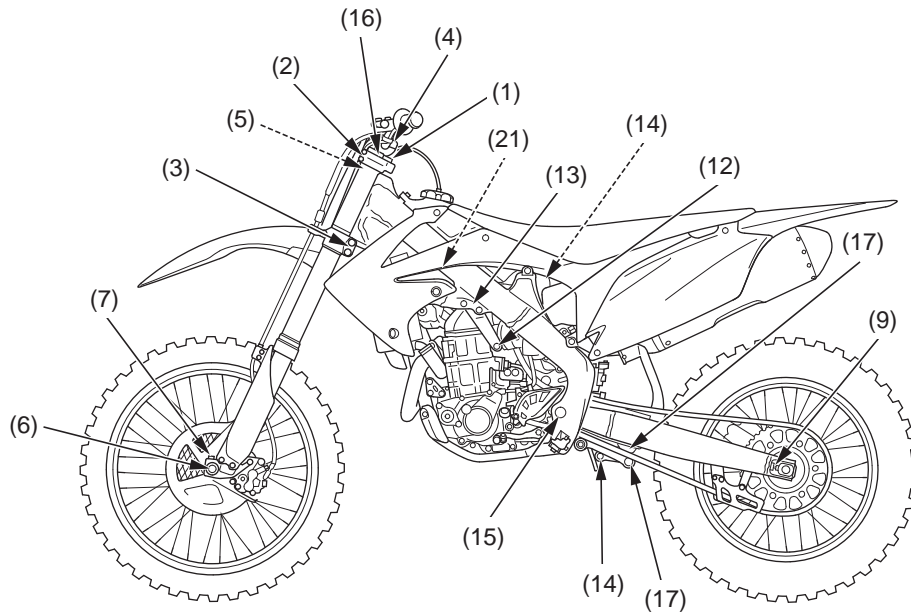

RECHTE SEITE

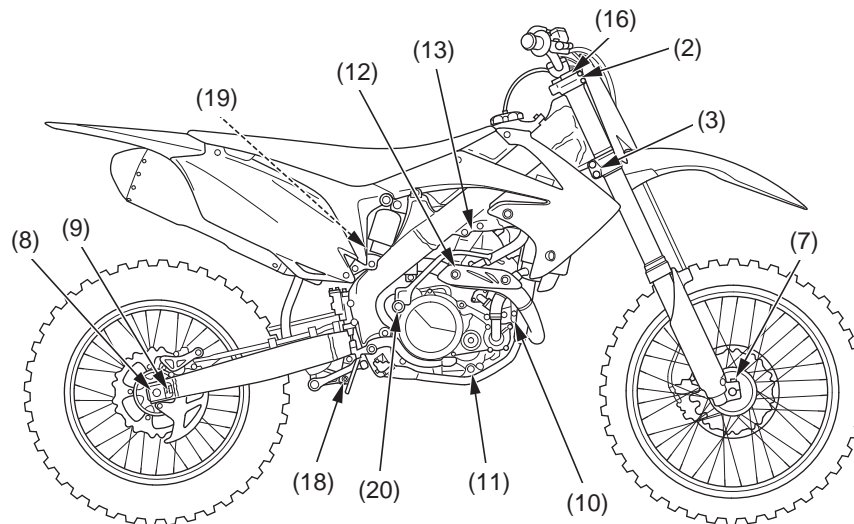

RAHMEN

	Gegenstand	Anzugsdrehmoment		Anmerkungen
		N•m	kgf•m	
1	Lenkschaftmutter	108	11,0	
2	Obere Gabelbrücken-Klemmschrauben	22	2,2	
3	Untere Gabelbrücken-Klemmschrauben	20	2,0	
4	Obere Lenkstangenhalterschrauben	22	2,2	
5	Untere Lenkstangenhaltermutter	44	4,5	
6	Vorderachsmutter	88	9,0	
7	Achsklemmschrauben	20	2,0	
8	Hinterachsmutter	128	13,1	HINWEIS 1
9	Ketteneinsteller-Sicherungsmuttern	27	2,8	HINWEIS 2
10	Vordere Motoraufhängungsmuttern	54	5,5	
	Vordere Motoraufhängungsplattenmutter	26	2,7	
11	Untere Motoraufhängungsmutter	54	5,5	
12	Zylinderkopf-Aufhängungsschrauben	54	5,5	
13	Zylinderkopf-Aufhängungsplattenschrauben	33	3,4	
14	Hinterradaufhängung (oben)	44	4,5	HINWEIS 1
	(unten)	44	4,5	HINWEIS 1
15	Schwingenzapfenmutter	88	9,0	HINWEIS 1
16	Gabel (Gabeldeckelbaugruppe)	28	2,9	
	(Gabeldämpfer)	30	3,1	
17	Stoßdämpferarmmuttern (Schwingenseite: Mutterbreite 17 mm)	53	5,4	HINWEIS 1, 6
	(Stoßdämpferverbindungssseite: Mutterbreite 19 mm)	53	5,4	HINWEIS 1, 6
18	Stoßdämpferverbindungsmutter	53	5,4	HINWEIS 1, 6
19	Stoßdämpferfeder-Sicherungsmutter	28	2,9	
20	Kickstarterarmschraube	38	3,9	HINWEIS 5
21	Kraftstoffpumpen-Befestigungsschrauben	11	1,1	

HINWEISE: 1. U-Mutter

2. UBS-Mutter

5. Alock-Schraube: erneuern.

6. Molybdänöl auf Gewinde und Flanschoberfläche auftragen.