

# Onderhoud voor en na wedstrijden

## Onderhoud tussen manches en bij trainingen

Na een training of tussen manches in heeft u even tijd om extra inspecties en afstellingen te verrichten.

- Maak aangekoekt vuil los van de spatborden en de wielen en van onderdelen in de wielophanging, handgrepen, schakelaars en voetsteunen. Reinigen gaat het best met een stevige nylon borstel.
- Controleer de bandspanning.
- Controleer de spaakspanning en zorg dat de velgborgingen stevig vastzitten.

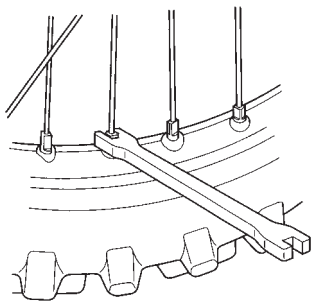

- Controleer of de tandwielbouten en -moeren stevig vastzitten.
- Reinig de zijkanten van de aandrijfketting met een stevige nylon borstel. Smeer de ketting en span deze eventueel.

Voer geen onderhoud uit terwijl de motor draait. U riskeert zo letsel aan uw vingers of handen.

- Controleer na aanspannen of de uitlijnmerktekens (1) op de kettingversteller aan beide zijden in dezelfde stand staan. U weet dan zeker dat het achterwiel goed is uitgelijnd en dat de achterrem maximale remkracht kan uitoefenen. Bij een goede wieluitlijning zullen ook de remblokken langer meegaan.

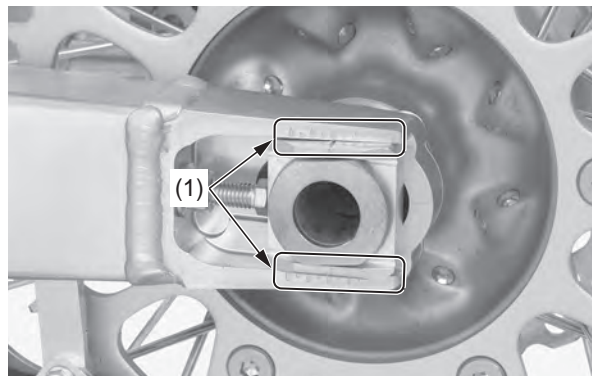

(1) uitlijnmerktekens kettingspanner

- Laat het voorwiel vrij boven de grond hangen en gebruik de ontlastschroeven (2) van de vorkluchtdruk om de in de vorkbuizen opgebouwde druk af te laten (overdruk boven normale atmosferische druk: 0 kPa (0 kgf/cm<sup>2</sup>)). Deze druk wordt veroorzaakt door de normale veerwerking terwijl u rijdt. (Als u op een zekere geografische hoogte rijdt, onthoud dan dat een vorkdruk die 0 is op zeeniveau toeneemt naarmate uw hoogte stijgt.)

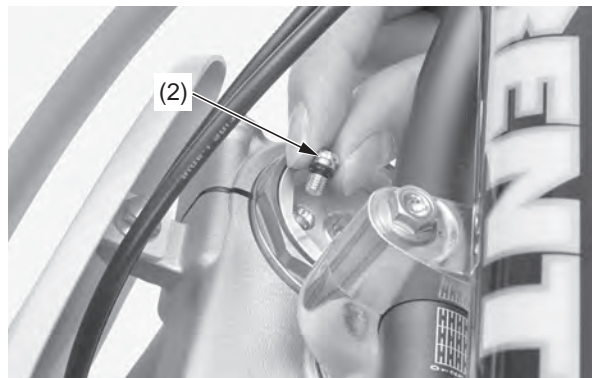

(2) ontlastschroeven vorkluchtdruk

## Onderhoud na een wedstrijd

Voor de levensduur op langere termijn van uw CRF is een constant volgehouden onderhoudsprogramma van groot belang. Direct na de wedstrijd is een prima moment om uw volgende onderhoudsbeurt te beginnen.

### Smering na de race

Breng een dun laagje corrosiewerende olie aan op het aandrijftandwiel en op de stalen delen van het frame of de motor waar de lak is verdwenen. U voorkomt hiermee corrosie van het kale metaal. Breng de corrosiewerende olie dikker aan na een erg natte of modderige motorcross. Let op en spuit geen olie nabij de remblokken of op de remschijven.

Let op en zorg dat uw vingers niet bekneld raken tussen ketting en tandwiel.

Maak de aandrijfketting los en reinig en smeer deze (pagina's 103, 104). Veeg de ketting helemaal schoon en laat deze drogen voordat u hem smeert.

