

# Brandstofsysteem

## Vervanging brandstofpompfilter

Tap de benzinetank met een in de handel verkrijgbare handhevel of op een vergelijkbare manier af in een geschikte opvangbak voor benzine.

Pas op dat u bij het aftappen van de benzine in de benzinetank de brandstofpomp niet beschadigt.

### ⚠ WAARSCHUWING

Benzine is uiterst brandbaar en explosief. U kunt bij het werken met benzine brandwonden of ander ernstig letsel oplopen.

- Zet de motor af en houd warmtebronnen, vonken en open vuur uit de buurt.
- Werk met benzine alleen in de buitenlucht.
- Veeg gemorste benzine onmiddellijk weg.

### Verwijderen

1. Verlaag de brandstofdruk (pagina 45).
2. Maak de benzineleiding los (pagina 45).
3. Verwijder de bevestigingsbouten van de brandstofpomp (1), blokkeerkabelgeleider (2), blokkeerkabel (3), ringen (4), kragen (5), conische veerringen (6) en brandstofpompplaat (7) terwijl u de benzinetank vasthoudt.
4. Verwijder de benzinetank.

Pas op dat u de benzinetank niet laat vallen wanneer u de blokkeerkabel verwijdert.

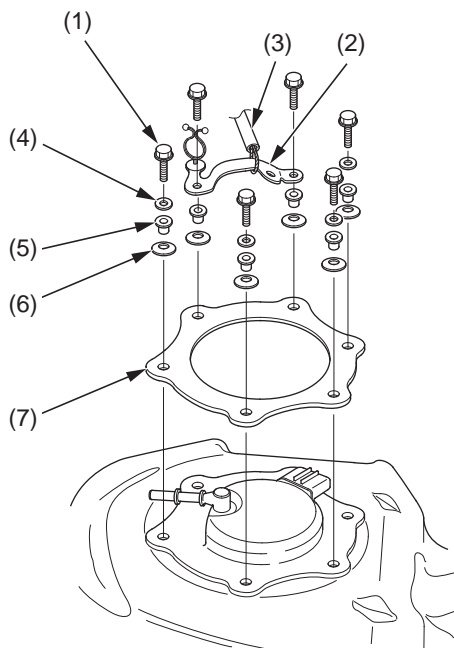

- (1) bevestigingsbouten van de brandstofpomp
- (2) blokkeerkabelgeleider
- (3) blokkeerkabel
- (4) ringen
- (5) kragen
- (6) conische veerringen
- (7) brandstofpompplaat

5. Verwijder de brandstofpompeenheid (8) en de O-ringen (9).

Pas op dat u de brandstofpompeenheid niet beschadigt.

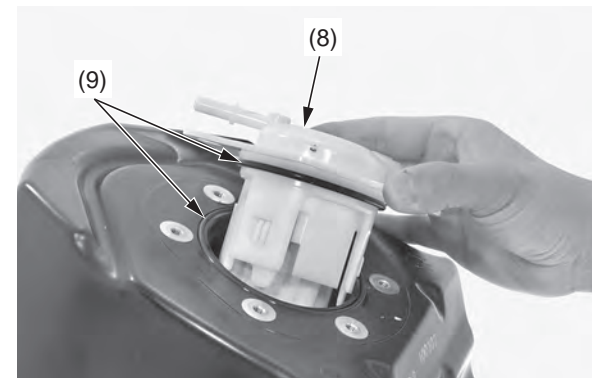

- (8) brandstofpompeenheid (9) O-ringen

6. Koppel de draadaansluitingen van de brandstofpomp (10) los van de voet van de brandstofpomp (11).

Pas op dat u de draden niet beschadigt wanneer u de draadaansluitingen van de brandstofpomp loskoppelt.

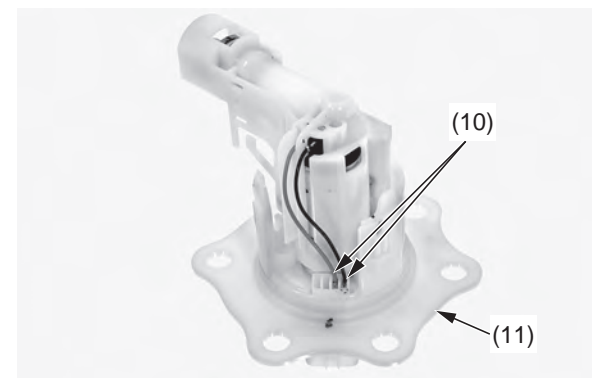

- (10) draadaansluitingen van de brandstofpomp  
(11) voet van de brandstofpomp