

Brake pads:

FRONT.....Remove the inspection window cap (3). If the pad (1) is worn to the red line (2), replace all front pads as a set.

REAR.....Open the inspection window cap (4) and if the edge of either the right or left red mark (5) reaches the red zone (6), replace both pads as a set.

NOTE: Use only genuine Honda replacement friction pads offered by authorized Honda dealers. When brake service is necessary, consult your Honda dealer

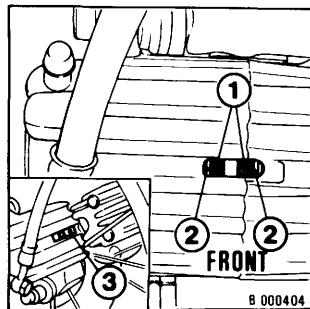

Zapatas del freno :

DELANTERAS Desmonte la tapa de la ventanilla de inspección (3). Si la zapata está desgastada hasta la línea roja (2), reemplace todas las zapatas delanteras como un conjunto.

TRASERAS Abra la tapa de la ventanilla de inspección (4) y cuando el borde de una marca roja del lado derecho o izquierdo (5) llegue a la zona roja (6), reemplace ambas zapatas como un conjunto.

NOTA: Utilice sólo las zapatas de fricción de repuesto genuinas de HONDA. Cuando es necesario efectuar trabajos de mantenimiento para los frenos, consulte con su agente HONDA.

