

## Rear Wheel Removal

1. Place the motorcycle on its center stand.
  2. Remove the lower bolts (1) attaching the shock absorbers.
- NOTE:** When the bolt (1) is removed, support the wheel with a block so that the axle will not interfere with the mufflers.
3. Remove the bolt (2) and support the caliper assembly (3).
- WARNING:** Support caliper assembly so that it does not hang on the hose. Do not twist the brake hose.
4. Remove the cotter pin (4) and unscrew the rear axle nut (5).

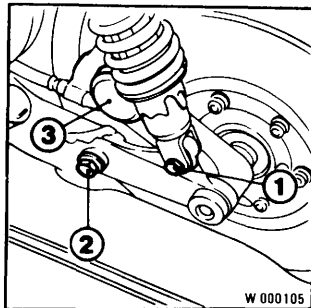

## Desmontaje de la rueda trasera

1. Apoye la motocicleta en su soporte central.
  2. Quite los tornillos inferiores (1) que fijan los amortiguadores de choques.
- NOTA:** Cuando se quite el tornillo (1), soporte la rueda en un bloque de madera de modo que el eje no toque los silenciadores.
3. Quite el tornillo (2) y soporte el conjunto de calibrador (3).
- ATENCIÓN:** Soporte el conjunto de calibrador de modo que no se cuelgue el conjunto de la manguera. No tuerza la manguera del freno.
4. Quite la clavija hendida (4) y desatornille la tuerca del eje trasero (5).

