

## Rear Shock Absorbers

Each rear shock absorber (1) has five adjustment positions for different types of road or riding conditions.

Position I is for light loads and smooth road conditions. Positions II to V progressively increase spring tension for a stiffer rear suspension, and are used when the motorcycle is more heavily laden or operated on rough roads.

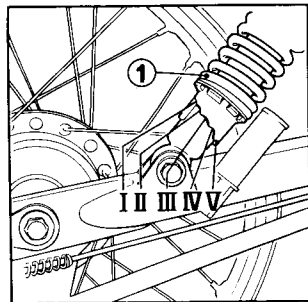

---

## Amortiguadores traseros

Cada amortiguador trasero (1) permite cinco ajustes de posiciones para diferentes tipos de condiciones de carretera o de conducción.

Posición I es para la conducción con cargas ligeras y en carretera en buenas condiciones.

Posiciones II hasta V: Se aumenta progresivamente la tensión del resorte para obtener una suspensión trasera más rígida. Estas posiciones se utilizan cuando la motocicleta tiene una carga más grande o en carreteras más accidentadas.