

Front Wheel Removal

1. Raise the wheel off the ground by placing a support under the engine.
2. Remove the speedometer cable (1) by loosening the screw (2).
3. Loosen the brake adjusting nut (4) and disconnect the brake cable (3) from the brake arm.
4. Remove the cotter pin (5) and axle nut (6) and pull out the front axle.
5. Remove the front wheel.
6. To install, reverse the removal procedure.

CAUTION: Always replace cotter pins with new one.

Axle nut tightening torque: 4.0–5.0 kg-m (29–36 lbs-ft).

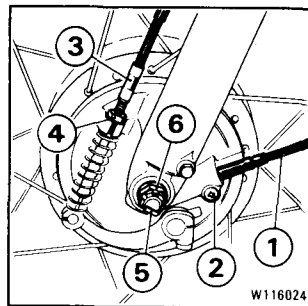

Desmontaje de la rueda delantera

1. Levante la rueda desde el suelo colocando un soporte debajo del motor.
2. Desconecte el cable del indicador de velocidad (1) desatornillando el tornillo (2).
3. Afloje la tuerca de ajuste del freno (4) y desconecte el cable de freno (3) del brazo del freno.
4. Quite la clavija hendida (4) y la tuerca del árbol (5) y retire el eje delantero (6).
5. Quite la rueda delantera.
6. Para remontar, efectúe operaciones de desmontaje en orden inverso.

PRECAUCION: Sin falta reemplace la clavija hendida por una nueva cada vez que se desmonte la rueda delantera.

Torsión de aprieto para la tuerca de eje: 4,0–5,0 kg-m.