

Aceite del motor y filtro

La cantidad de aceite de motor es el factor principal que afecta la vida útil del motor. Cambie el aceite de motor según se especifica en el programa de mantenimiento (página 56).

El cambio del filtro de aceite requiere una herramienta especial para filtros de aceite y una llave de apriete. Si usted no tiene estas herramientas y la pericia necesaria, le recomendamos que lleve el vehículo a un concesionario autorizado Honda para que realice el servicio. Si no se usa una llave de apriete para esta instalación, consulte a un concesionario Honda autorizado lo antes posible para que verifique el montaje correcto.

NOTA:

- * Cambie el aceite del motor estando el motor a la temperatura de funcionamiento normal y la motocicleta apoyada en su soporte lateral para asegurar un drenaje completo y rápido.

PRECAUCION

- * Para evitar las fugas de aceite y los daños en el filtro, no apoye nunca el motor en el filtro de aceite.

Aceite del motor y filtro

La cantidad de aceite de motor es el factor principal que afecta la vida útil del motor. Cambie el aceite de motor según se especifica en el programa de mantenimiento (página 56).

El cambio del filtro de aceite requiere una herramienta especial para filtros de aceite y una llave de apriete. Si usted no tiene estas herramientas y la pericia necesaria, le recomendamos que lleve el vehículo a un concesionario autorizado Honda para que realice el servicio. Si no se usa una llave de apriete para esta instalación, consulte a un concesionario Honda autorizado lo antes posible para que verifique el montaje correcto.

NOTA:

- * Cambie el aceite del motor estando el motor a la temperatura de funcionamiento normal y la motocicleta apoyada en su soporte lateral para asegurar un drenaje completo y rápido.

PRECAUCION

- * Para evitar las fugas de aceite y los daños en el filtro, no apoye nunca el motor en el filtro de aceite.

1. Para drenar el aceite, quite la tapa de suministro de aceite y el tapón (1) de drenaje del cárter y arandela de cierre (2).

⚠ ADVERTENCIA

- * Un motor caliente y el aceite de su interior estarán, por supuesto, calientes. Tenga cuidado para no quemarse.

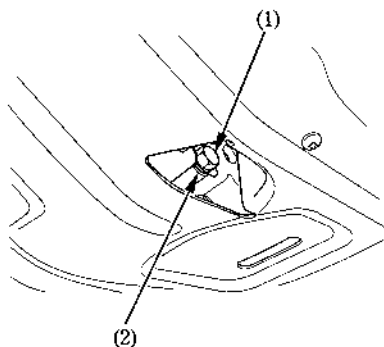

- (1) Tapón de drenaje de aceite
- (2) Arandela de cierre

1. Para drenar el aceite, quite la tapa de suministro de aceite y el tapón (1) de drenaje del cárter y arandela de cierre (2).

⚠ ADVERTENCIA

- * Un motor caliente y el aceite de su interior estarán, por supuesto, calientes. Tenga cuidado para no quemarse.

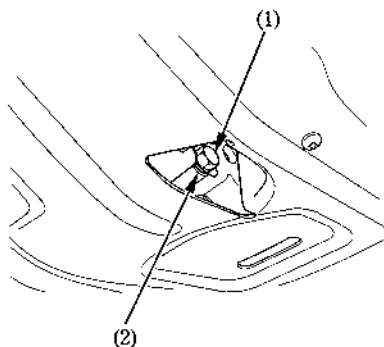

- (1) Tapón de drenaje de aceite
- (2) Arandela de cierre