

- (1) CORPS DE L'ACCÉLÉRATEUR
- (2) VIS
- (3) CONNECTEUR 32P (NOIR)

Installer le corps de l'accélérateur dans la tubulure d'admission. S'assurer que le corps de l'accélérateur présente les écarts suivants :

- Entre le corps de l'accélérateur et le capteur d'angle d'inclinaison : plus de 5 mm
- Entre le corps de l'accélérateur et le silencieux : plus de 5 mm

Régler l'angle de la bande de la tubulure d'admission et serrer fermement la vis.

Brancher le connecteur 32P (noir) de l'ECM.

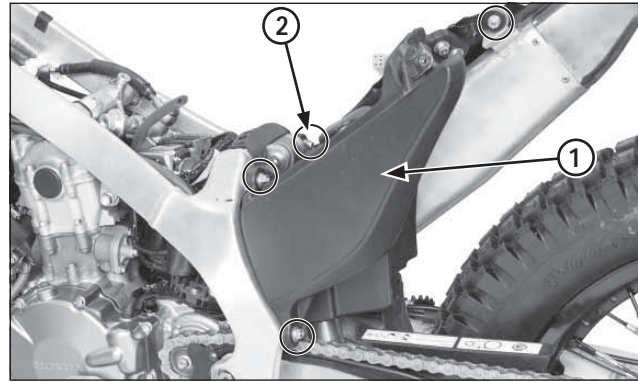

- (1) CARCASSE DU FILTRE À AIR
- (2) BOULONS/ÉCROUS

Installer la carcasse du filtre à air sur le cadre et brancher la durite du reniflard du carter.

Installer les boulons et les écrous de montage de la carcasse du filtre à air et les serrer fermement. Installer la rondelle et le boulon de montage du silencieux et serrer le boulon à fond.

Bien serrer la vis du tuyau connecteur.

Installer le garde-boue arrière.

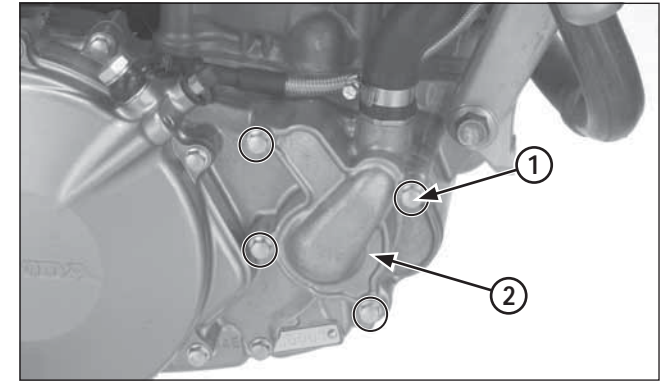

- (1) BOULONS
- (2) COUVERCLE DE LA POMPE À EAU

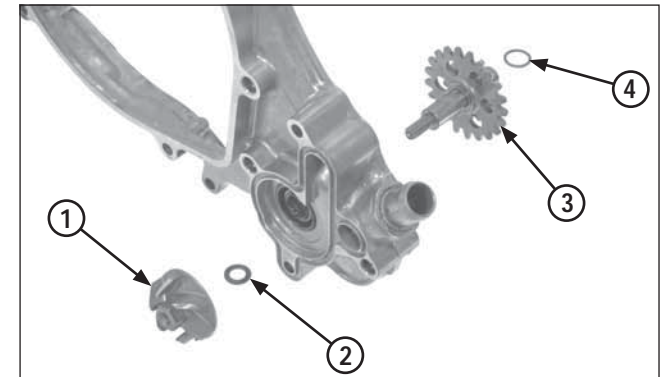

- (1) ROTOR
- (2) RONDELLE EN CUIVRE
- (3) AXE DE LA POMPE À EAU
- (4) RONDELLE

Remplacement du joint de la pompe à eau et du roulement

Vidanger l'huile de boîte (page 3-8).

Retirer les pièces suivantes :

- Joint torique/douilles de positionnement/couvercle/vis du couvercle de la pompe à eau
- Cache du carter droit et rondelle (page 4-40)

Fixer les dents de l'engrenage de la pompe à eau à l'aide de l'outil adéquat, puis retirer le rotor, la rondelle en cuivre et l'axe de la pompe à eau.