

Entretien du moteur

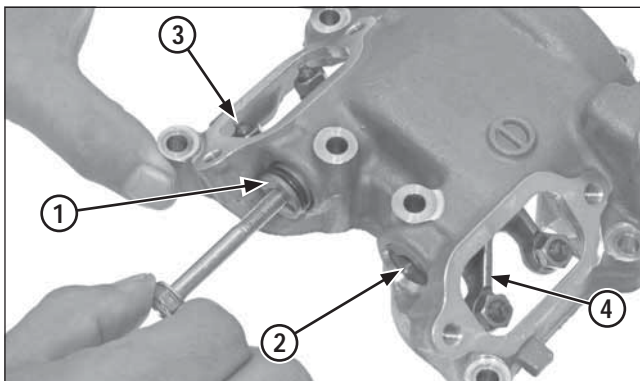

- (1) AXE DU CULBUTEUR D'ADMISSION
- (2) AXE DU CULBUTEUR D'ÉCHAPPEMENT
- (3) CULBUTEUR D'ADMISSION
- (4) CULBUTEUR D'ÉCHAPPEMENT

Démontage

Tirer sur les axes des culbuteurs en utilisant un boulon de 6 mm adapté et retirer les culbuteurs d'admission et d'échappement.

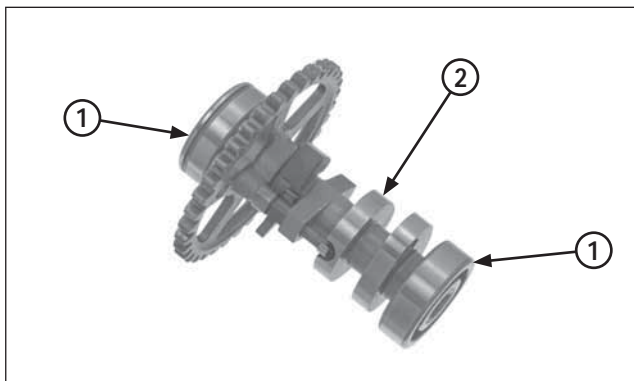

- (1) ROUEMENTS
- (2) ARBRE À CAMES

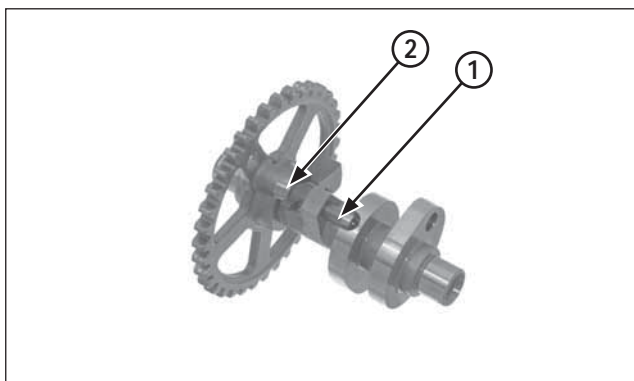

- (1) DÉCOMPRESSEUR
- (2) RESSORT DE RAPPEL

Contrôle

Retirer les roulements de l'arbre à cames.
Faire tourner la rainure guide de chaque roulement avec le doigt.
Le roulement doit tourner en douceur sans faire de bruit.
Dans le cas contraire, il faudra le remplacer.

S'assurer que la came de décompression n'est pas usée ou endommagée.
Si l'une des pièces s'avère défectueuse, remplacer l'ensemble de l'arbre à cames.

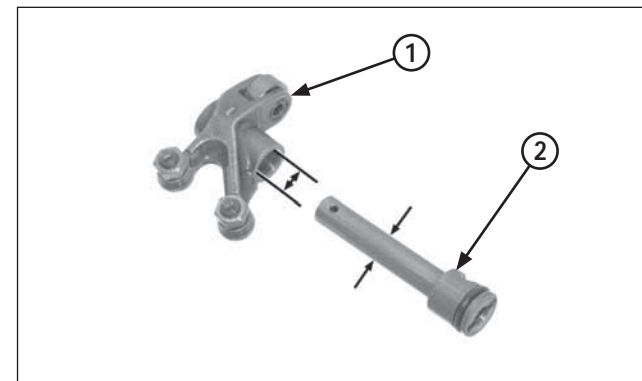

- (1) CULBUTEUR
- (2) AXE DU CULBUTEUR

S'assurer que les culbuteurs et leur axe ne sont pas usés ou endommagés.
Mesurer l'alésage du culbuteur.

Limite d'utilisation : 10,051 mm (0,3957 po)

Mesurer le D.E. de l'axe du culbuteur au niveau de sa partie coulissante.

Limite d'utilisation : 9,925 mm (0,3907 po)