

- (1) DOUILLE DE L'AXE DE PIVOTEMENT A
 (2) DOUILLE DE L'AXE DE PIVOTEMENT B
 (3) CACHE-POUSSIÈRE
 (4) ROULEMENTS À AIGUILLES

Remplacement du roulement à aiguilles

Retirer les douilles des axes de pivotement et les cache-poussière.

S'assurer que les roulements à aiguilles de la bielle de l'amortisseur ne sont pas endommagés.

Retirer les roulements à aiguilles de la bielle de l'amortisseur au moyen d'un outil spécial.

Outil :

Mandrin pour roulements 07946-MJ00000

Introduire le roulement à aiguilles neuf dans la bielle de l'amortisseur et le placer à 3 mm (0,12 po) au-dessous de la surface de la bielle de l'amortisseur, en utilisant un outil spécial des deux côtés.

Placer le roulement avec le côté du repère tourné vers l'extérieur.

Outil :

Mandrin pour roulements 07946-MJ00000

Appliquer de la graisse à usage multiple sur les douilles et sur les lèvres du cache-poussière.

Installer les cache-poussière et les douilles des axes de pivotement.

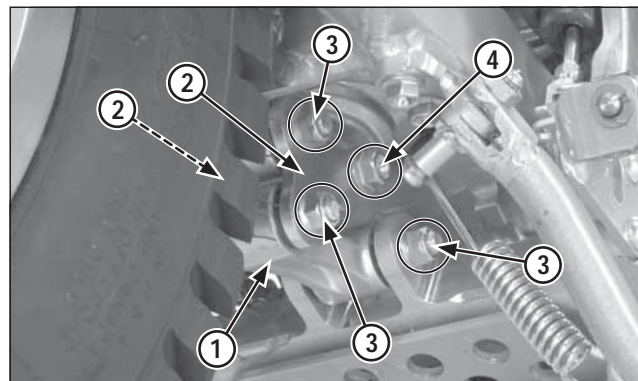

- (1) ARTICULATION DE L'AMORTISSEUR
 (2) PLAQUES DE BIELLETTE
 (3) BOULONS/ÉCROUS
 (4) BOULON/ÉCROU DE FIXATION INFÉRIEUR

Installation

Installer les pièces suivantes :

- Bielle de l'amortisseur
- Boulon à tête creuse/écrou de montage de la bielle de l'amortisseur sur le cadre
- Plaques de bielle
- Boulon/écrou de fixation des plaques de bielle sur le bras oscillant
- Boulon/écrou de montage de la plaque de bielle de l'amortisseur sur la bielle
- Boulon/écrou de montage inférieur de la suspension arrière

Serrer la plaque de bielle et les écrous de la bielle de l'amortisseur au couple de serrage indiqué.

Couple de serrage : 39 N•m (4,0 kgf•m / 29 lbf•pi)

Serrer l'écrou de fixation inférieur de la suspension arrière au couple de serrage indiqué.

Couple de serrage : 39 N•m (4,0 kgf•m / 29 lbf•pi)

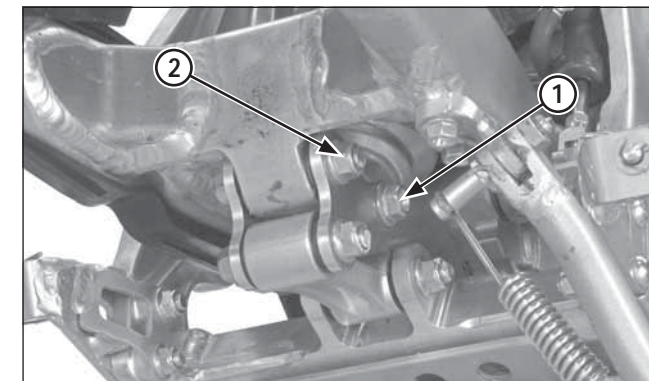

- (1) BOULON/ÉCROU DE FIXATION INFÉRIEUR DE L'AMORTISSEUR
 (2) BOULON/ÉCROU DE MONTAGE DE LA PLAQUE DE BIELLETES DE L'AMORTISSEUR SUR LE BRAS OSCILLANT

Bras oscillant

Retrait

Retirer les pièces suivantes :

- Roue arrière (page 5-15)
- Boulon/écrou de montage inférieur de l'amortisseur
- Boulon/écrou de fixation des plaques de bielle sur le bras oscillant