

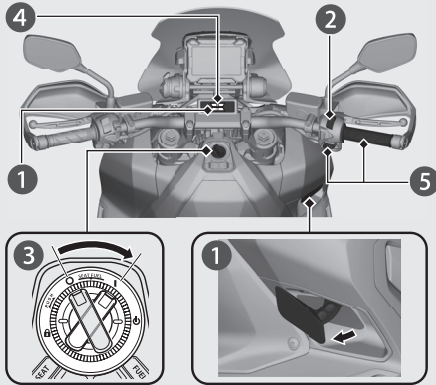



Motorun Çalıştırılması

Motorun soğuk veya sıcak olmasına bakılmaksızın, aşağıdaki prosedürü kullanarak motorunuzu çalıştırınız. Bu motosiklet bir Honda AKILLI Anahtar sistemi ile donatılmıştır. Motosikleti sürdüğünüz zaman daima Honda AKILLI Anahtarı açık tutunuz. ➔S.43



DİKKAT

- Motor 5 saniye içinde çalışmazsa, kontak anahtarını  (Kapalı) konumuna çeviriniz ve akü voltajının yeniden toparlanması için motoru tekrar çalıştırmaya başlamadan önce 10 saniye bekleyiniz.
- Uzun süreli hızlı rölanti ve yüksek motor devri, motora ve egzoz sistemine zarar verebilir.
- Yaklaşık 5 dakika kadar gazı fazla açmak veya motoru hızlı rölantide tutmak egzoz borusunda renk değişikliğine neden olabilir.

- 1 Park frenini kontrol ediniz (park freni göstergesi yanmalı).
- 2 Motor durdurma anahtarının  (Çalıştırma) konumunda olduğundan emin olunuz.
- 3 Kontak anahtarını  (Açık) konumuna alınız.
▶ Kontak kilidini açmak için. ➔S.46
- 4 Vitesi boşa alınız ( göstergesi yanar).
- 5 Gaz tamamen kapalı iken gaz düğmesine basınız.
- 6 Motosikleti sürmeden önce park freni kolunun serbest bırakıldığından emin olunuz.