

●リヤサスペンションの調整

《スプリングの調整》

1. シート／リヤフェンダを外します。
2. エンジンの下に支えを入れ、後輪を浮かせます。
3. ロックナットをゆるめ、アジャストナットを回し好みのスプリングの強さにセットします。

標準スプリング取付長：195mm

スプリング取付け長調整可能範囲：
190～200mm

4. ロックナットを締めつけます。

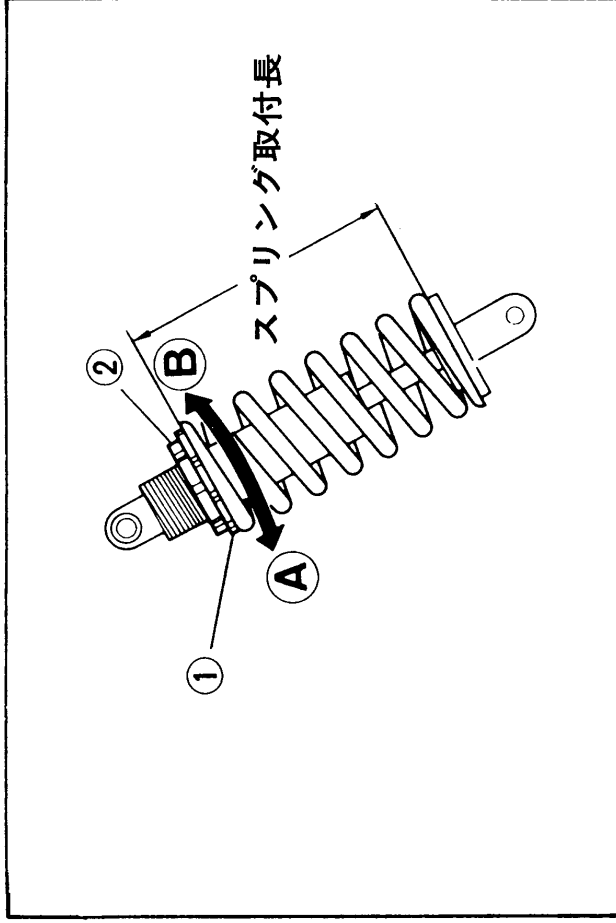

- ①アジャストナット ④伸びる
②ロックナット ③縮む

《減衰力の調整》

減衰力は、4段階に調整できます。調整はリヤクッションの下側にあるアジャスタを回して行ないます。

アジャスタの位置	減衰力(0.3m / 秒)
弱い 1	450kg
2	475kg
3	500kg
強い 4	525kg

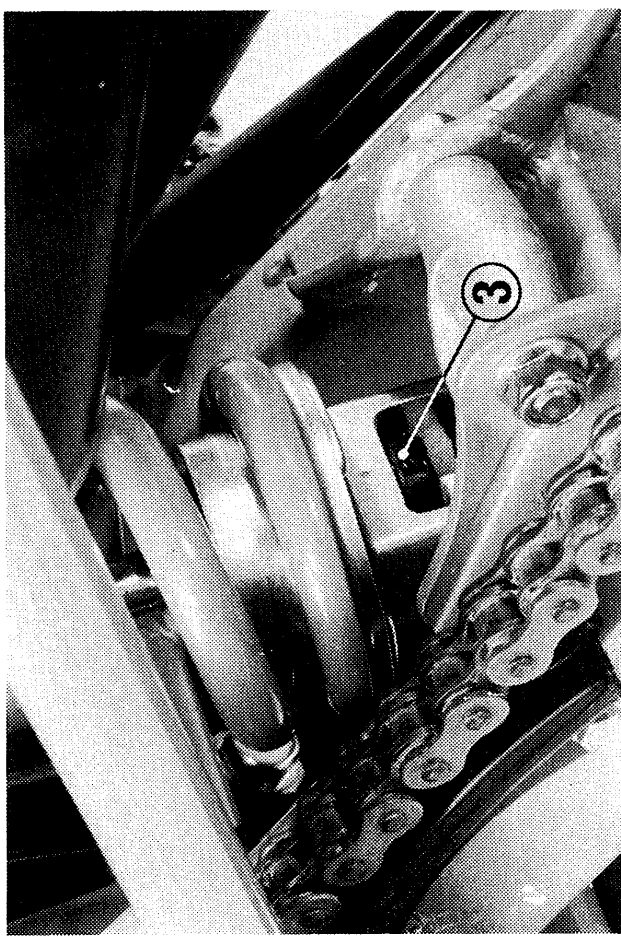

③アジャスタ