

## RÉGLAGE DE LE CONTACTEUR DES FEUX DE STOP

Voir les Consignes de sécurité à la page 92.

Contrôler régulièrement le fonctionnement du contacteur du feu de stop (1) situé du côté droit du moteur.

Le réglage s'effectue à l'aide de la vis de réglage (2). Tourner la vis dans le sens (A) si le contacteur intervient en retard ou dans le sens (B) s'il intervient en avance.

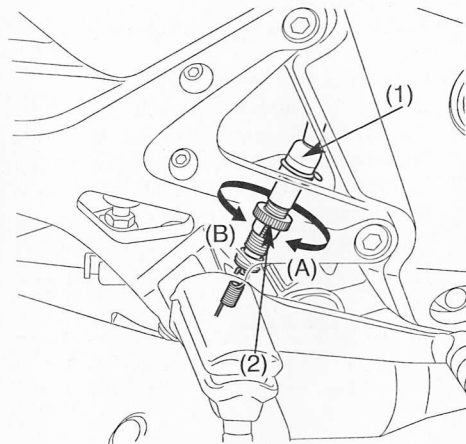

(1) Contacteur du feu de stop  
(2) Vis de réglage

## REPLACEMENT DE L'AMPOULE

Voir les Consignes de sécurité à la page 92.

L'ampoule du feu devient très chaude alors que le feu est allumé et reste chaude pendant un certain moment après être éteinte. Toujours la laisser se refroidir avant d'effectuer un entretien.

Porter des gants propres pendant le remplacement de l'ampoule.

Ne pas laisser d'empreintes digitales sur l'ampoule de phare car elles peuvent créer des points chauds sur l'ampoule et la faire éclater.

Si vous touchez l'ampoule avec les mains nues, la nettoyer avec un chiffon imbibé d'alcool pour éviter une défaillance précoce.

- Toujours couper le contact lors du remplacement de l'ampoule.
- Ne pas utiliser d'ampoules autres que celles spécifiées.
- Après la mise en place d'une ampoule neuve, vérifier que le feu fonctionne correctement.