

## ■ クラッチ側の調整

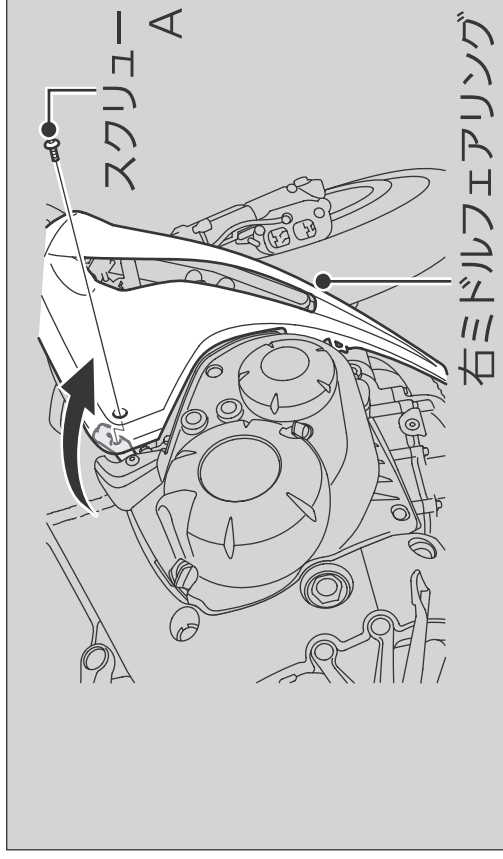

1. ロアエアリングを取り外す。 ➡P.45
2. スクリュー A を外し、右ミドルエアリングを外側に引いて保持する。

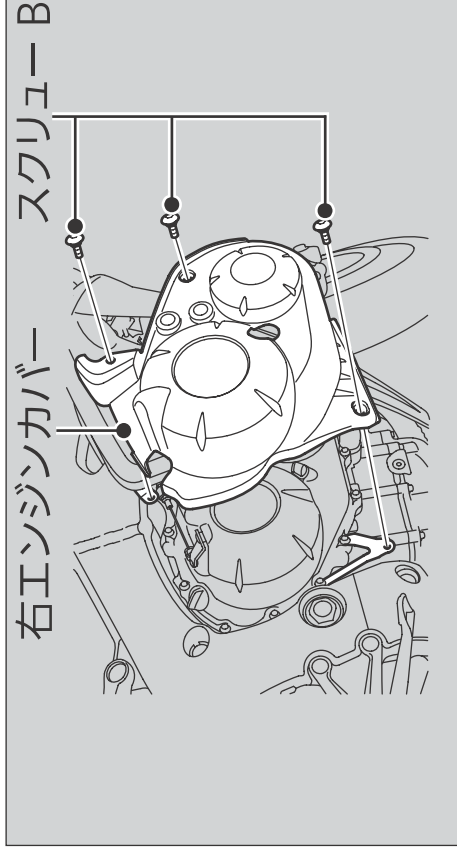

3. スクリュー B を外し、右エンジンカバーを取り外す。