

FIヒューズ、ABS FSRヒューズ、DCTメインヒューズ

Dual Clutch Transmission タイプ

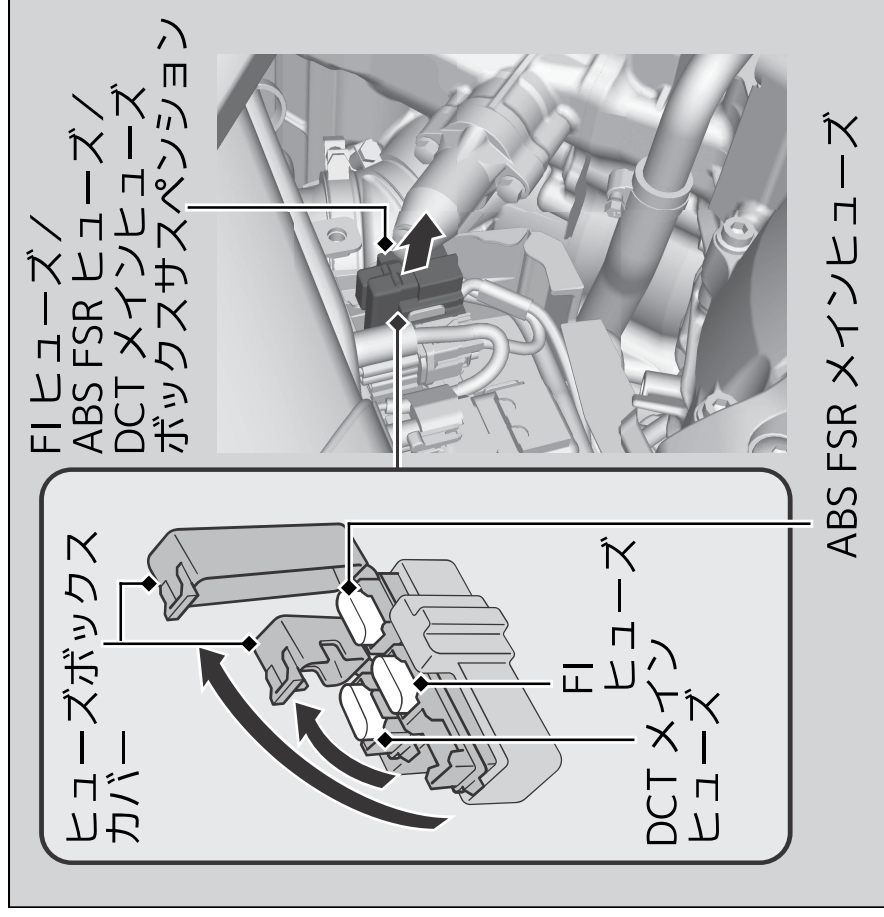

1. バッテリーボックスカバーを取り外す。
▶ P. 91
2. FIヒューズ/ABS FSRヒューズ/DCTメインヒューズボックスサスペンションを引いて取り外す。
3. ヒューズボックスのカバーを開ける。
4. FIヒューズ、ABS FSRヒューズ、DCTメインヒューズが切れている場合はヒューズプラーを使って、同じ容量のスペアヒューズと交換する。
 - ▶ スペア FIヒューズはフロントシート下のヒューズボックスにあります。▶ P. 126
 - ▶ スペア ABS FSRヒューズ、スペア DCTメインヒューズはスターターマグネチックスイッチの横にあります。▶ P. 128
 - ▶ ヒューズプラーは携帯工具の中に入っています。▶ P. 89
5. 外した部品を逆の手順で取り付ける。

アドバイス

ヒューズが切れた際は、早めに Honda 販売店で点検し、スペアのヒューズを補充してください。