

## Motor Yağının ve Filtresinin Değiştirilmesi

Yağ ve yakıt filtresinin değiştirilmesi özel aletlerin kullanılmasını gerektirir. Motosikletinizin bakımının servisinizde yapılmasını öneririz.

Motosikletinizin modeline uygun olarak, yeni Orijinal Honda yağ filtresi veya eşdeğer kalitede filtre kullanınız.

### DİKKAT

Yanlış yağ filtresi elemanının kullanılması motorda ciddi hasara sebep olabilir.

1. Alt kapağı çıkartınız ► S. 58
2. Motor soğuksa, motoru 3-5 dakika rölantide çalıştırınız.
3. Kontak OFF  konumuna getiriniz, motoru durdurup 2-3 dakika bekleyiniz.
4. Sağlam, düz bir zemin üzerine park edip yan sehpayı indiriniz.

5. Tahliye kapağının altına bir tahliye civatası yerleştiriniz.
6. Yağı boşaltmak için yağ dolum kapağını, tahliye civatasını ve sızdırmazlık pulunu çıkarınız.

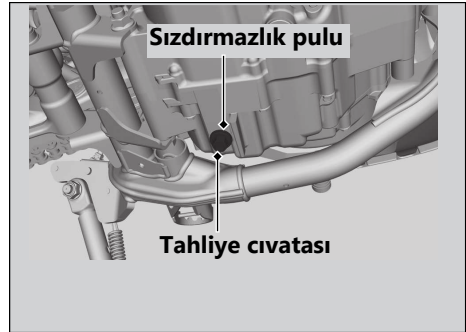

7. Yağ filtresi kapak civatalarını sökerek yağ filtresi kapağını, yağ filtresini, yayı ve contayı çıkarınız.
  - Yağı ve yağ filtresini onaylanmış bir geri dönüşüm merkezine atınız.