

Индикатор неисправности (1) информирует Вас в случае возникновения неисправностей с функционированием систем мотоцикла. Всегда следите, не работает ли индикатор.

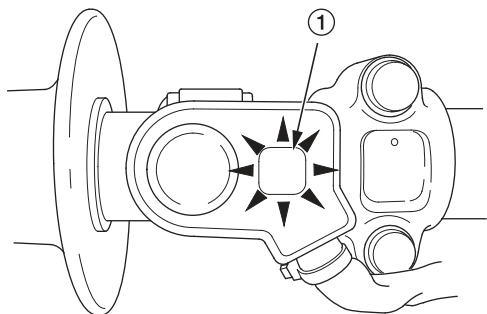

**(1) Индикатор неисправности**

Если индикатор мигает, это свидетельствует о появлении неисправности в системе программированного впрыска топлива (PGM-FI). Кроме того, он включается на непродолжительное время, когда Вы запускаете двигатель.

Если он включается во время поездки, остановите мотоцикл и заглушите двигатель. Процедуры устранения возможных неполадок указаны в *ИНСТРУКЦИИ ПО РЕМОНТУ*.

Если индикатор всегда остается выключенным, обратитесь к официальному дилеру Honda для диагностики системы

### Работа индикатора неисправности

Световые сигналы индикатора соответствуют коду неисправности. Электронный блок управления может определить неисправность, если двигатель работает со скоростью меньше, чем 4000 об/мин. Индикатор будет оставаться включенным, если частота вращения двигателя превышает 4000 об/мин.

Индикатор загорается долгими (1,2 сек.) или короткими (0,4 сек.) световыми сигналами. Один долгий сигнал соответствует десяти коротким. Например, если индикатор горит один раз длинным сигналом и два раза коротким, то код неисправности будет 12 (один долгий сигнал = 10 + 2 коротких).

Если электронный модуль управления сохраняет в памяти больше одного кода неисправности, индикатор будет отображать их в порядке от самого меньшего до самого большого.

## ИНДИКАТОР НЕИСПРАВНОСТИ

### Текущий/сохраненный код неисправности

Код неисправности отображается в зависимости от состояния неисправности:

- Если блок управления определил неисправность, индикатор начнет мигать после запуска двигателя.
- Если блок управления не определил неисправность, однако сохранил код предыдущей неисправности в памяти, индикатор не будет мигать. Описание процедуры восстановления кода из памяти блока управления содержится в *ИНСТРУКЦИИ ПО РЕМОНТУ*.