

Увеличение давления в топливном баке

Прежде чем проводить следующие процедуры, убедитесь, что в топливном баке достаточно топлива (не меньше 1 л). При необходимости долейте необходимое количество топлива.

1. Подсоедините разъем топливного насоса (1).



(1) разъем топливного насоса

2. Отсоедините разъем канала передачи данных (2).

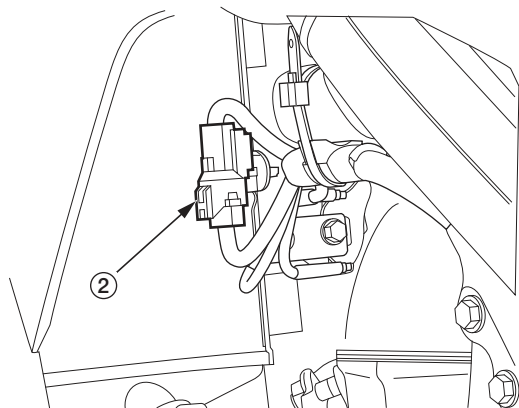

(2) разъем канала передачи данных/топливного насоса

3. Прежде чем подсоединять пульт топливного насоса к батарее (3), убедитесь, что выключатели (4) находятся в позиции OFF.
4. Сначала подсоедините кабель положительного (+) вывода (5), а затем кабель отрицательного (-) вывода (6) к аккумуляторной батарее.
5. Подсоедините к переходнику (7) пульт топливного насоса (8) и проводку канала передачи данных и топливного насоса (2), как показано на схеме.

- Проводка батареи **070MZ-MEN0100**
- Переходник **070MZ-KRN0100**

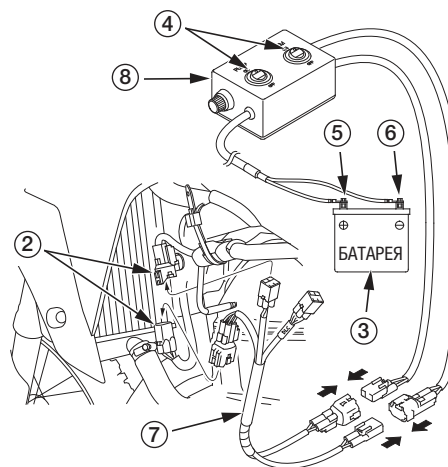

- (2) канал передачи данных/проводка топливного насоса
- (3) аккумуляторная батарея 12 В
- (4) выключатели
- (5) кабель положительного вывода (+)
- (6) кабель отрицательного вывода (-)
- (7) переходник
- (8) пульт топливного насоса

6. Установите топливный бак на место.
7. Установите выключатель топливного насоса («PUMP») (9) в положении ON.

Выключатели выполняют следующие функции:

- Выключатель «ЕСМ»: включает питание электронного блока управления двигателем.
 - Выключатель «PUMP»: включает питание топливного насоса.
 - Если включены оба выключателя: включено питание электронного блока управления двигателем и топливного насоса.
8. Включите топливный насос на 3–5 секунд, чтобы увеличить давление в топливном баке.
 9. Выключите топливный насос. Проверьте, нет ли признаков протечки в топливной системе.

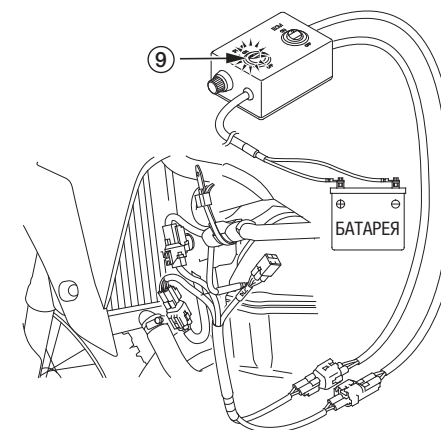

(9) выключатель топливного насоса («PUMP»)

10. Убедитесь, что оба выключателя отключены.
11. Отсоедините кабель отрицательного (-), а потом кабель положительного (+) вывода.
12. Отсоедините пульт и переходник.
13. Подсоедините разъемы канала передачи данных и топливного насоса.
14. Установите на место топливный бак (стр. 40).