

ЗАЗОРЫ КЛАПАНОВ

Установка распределительного вала

1. Установите новые шайбы (1) на тарелки клапанов (2).

ВНИМАНИЕ

Следите за тем, чтобы шайбы не упали в картер.

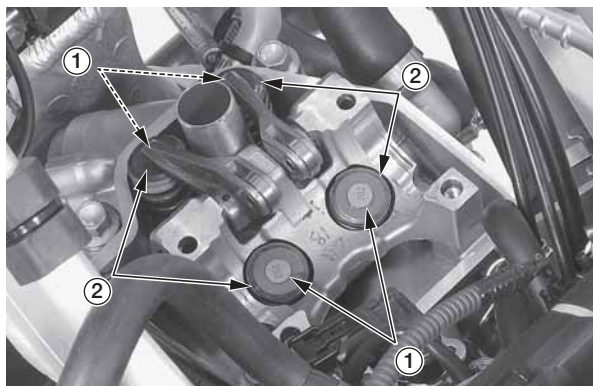

(1) шайбы (2) тарелки клапанов

2. Нанесите масляную смесь на основе дисульфида молибдена (смесь 1/2 моторного масла и 1/2 масла на основе дисульфида молибдена с содержанием присадки дисульфида молибдена более 3%) на следующие детали:

- контуры кулачков распределительного вала
- внешнюю поверхность каждого толкателя клапана
- всю поверхность плунжера

3. Установите толкатели клапанов (3) на головку цилиндра (4).



(3) толкатели клапанов (4) головка цилиндра

4. Проверьте работу плунжера (5), сдвинув пальцем грузик декомпрессора (6); плунжер должен двигаться плавно.

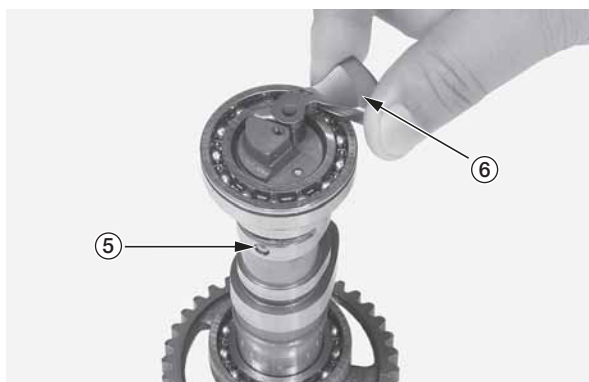

(5) плунжер
(6) грузик декомпрессора

Если плунжер не движется плавно, разберите и осмотрите его механизм (процедура разборки приведена в Руководстве по ремонту) или обратитесь к официальному дилеру Honda.

5. Убедитесь, что поршень находится в верхней мертвой точке такта сжатия (стр. 71).

6. Установите распределительный вал (7) в головку цилиндра, чтобы контуры кулачков впускного клапана (8) были направлены вверх, как показано на схеме.

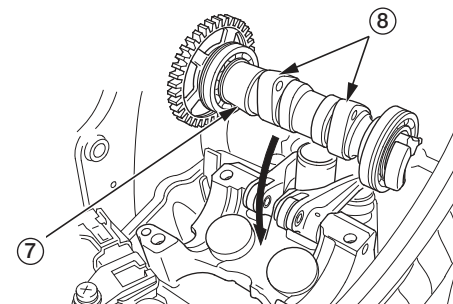

(7) распределительный вал
(8) контуры кулачка впускного клапана

7. Установите цепь (9) распределительного вала на шестерню (10).

Удерживая левый подшипник (11), установите распределительный вал (7) на головку цилиндра (4).

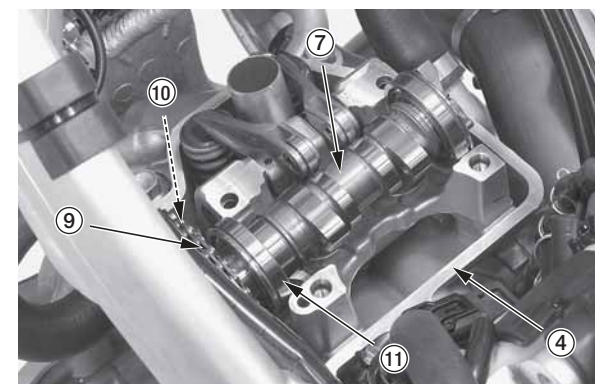

(4) головка цилиндра (10) шестерня
(7) распределительный вал (11) левый подшипник
(9) цепь распределительного вала