

16. Снимите кожух (12) и патрубков.

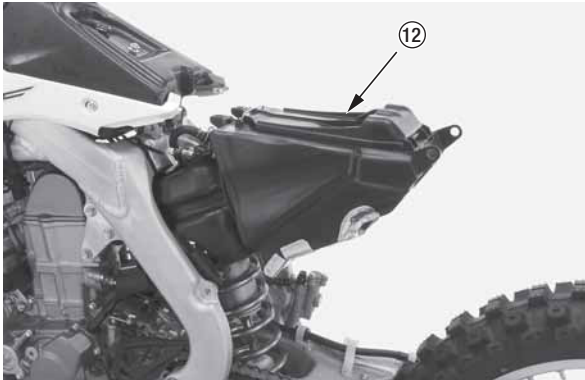

(12) кожух воздушного фильтра

17. Выкрутите верхнюю гайку (13) и болт (14) заднего амортизатора.

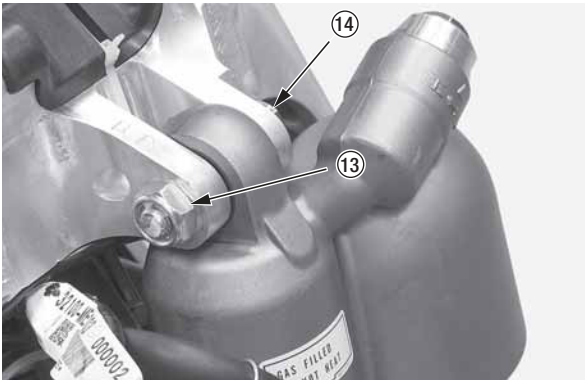

(13) верхняя гайка заднего амортизатора  
(14) болт

18. Открутите винт хомута изолятора (15) и вытяните корпус дроссельной заслонки (16) из изолятора (17).

Закрепите корпус дроссельной заслонки специальной лентой и следите, чтобы он не висел на тросах.

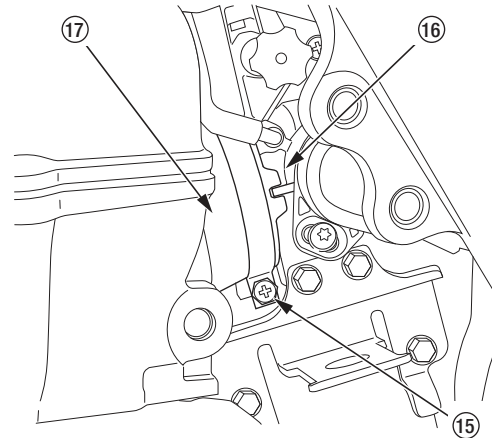

(15) винт хомута изолятора  
(16) корпус дроссельной заслонки  
(17) изолятор

19. Выкрутите болты держателя головки цилиндра (18). Выкрутите болты пластины держателя головки цилиндра (19), и снимите левую (20) и правую (21) пластины.

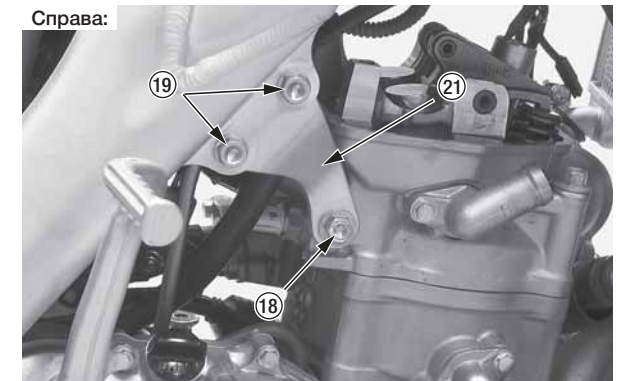
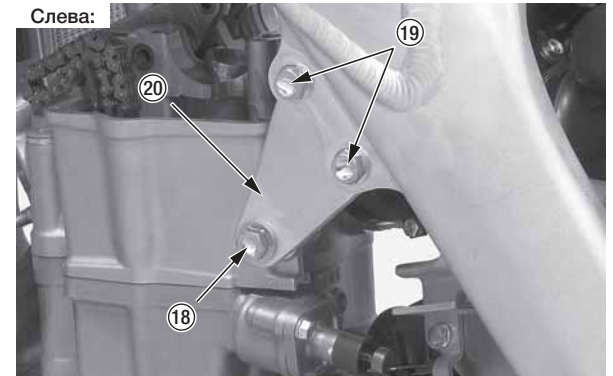

(18) болты держателя головки цилиндра  
(19) болты пластины держателя головки цилиндра  
(20) левая пластина держателя  
(21) правая пластина держателя

Продолжение на следующей странице