

ПОДВЕСКА

См. «Меры безопасности при проведении технического обслуживания» на стр. 27.

Незакрепленные, изношенные или поврежденные компоненты подвески могут ухудшить управляемость и устойчивость Вашего мотоцикла. Если какие-либо компоненты подвески изношены или повреждены, обратитесь к дилеру Honda для проверки. Официальный дилер имеет квалификацию для определения необходимости ремонта компонентов подвески.

Осмотр передней подвески

- Для приработки сопряженных компонентов подвески нового мотоцикла необходимо провести его обкатку в течение часа (стр. 23).
- После обкатки проверьте работу передней подвески в условиях обычной эксплуатации, прежде чем проводить любые регулировки.
- Для оптимальной работы передней вилки рекомендуем разбирать и чистить ее после каждых 3 часов эксплуатации. Инструкция по разборке передней вилки приведена на стр. 118.
- Регулируйте давление пневматических пружин вилки перед каждым заездом, или после 2,5 часов эксплуатации. Инструкция по регулировке давления пневматических пружин передней вилки приведена на стр. 117.
- Меняйте амортизационное масло в передней вилке каждые 3 заезда, или после 7,5 часов эксплуатации. Инструкцию по регулировке уровня масла после замены см. на стр. 93.
- Меняйте амортизационное масло каждые 9 заездов, или после 22,5 часов эксплуатации. Инструкцию по регулировке уровня амортизационного масла после замены см на стр. 122.
- Чтобы сохранить оптимальные характеристики работы передней подвески, используйте масло KHL15-11 (KYB) с содержанием специальных присадок.

- Для обеспечения наилучших рабочих характеристик регулярно производите проверку и очистку всех компонентов передней подвески. Проверяйте пылезащитные уплотнения на отсутствие пыли, грязи и посторонних веществ. Убедитесь в том, что масло не загрязнено.
- Соблюдайте рекомендации по регулировке подвески (стр. 136). Регулировки степени демпфирования сжатия и отбоя производятся с шагом в один щелчок. (Регулируя по два-три щелчка за раз, Вы можете пропустить положение наилучшей регулировки.) После каждой регулировки выполняйте тестовую поездку.
- Если Вы запутались в регулировках, сбросьте все настройки до стандартных и начните все сначала.
- Если после регулировки Вам не удалось настроить чувствительность вилки, определите, какая именно часть хода вилки жесткая/мягкая. Это важный шаг, который поможет Вам решить многие проблемы с подвеской.

1. Убедитесь, что защитные панели (1) вилки и пылезащитные уплотнения (2) чисты.
2. Проверьте, нет ли признаков протечки масла. Поврежденные или протекающие пылезащитные уплотнения необходимо заменить новыми.

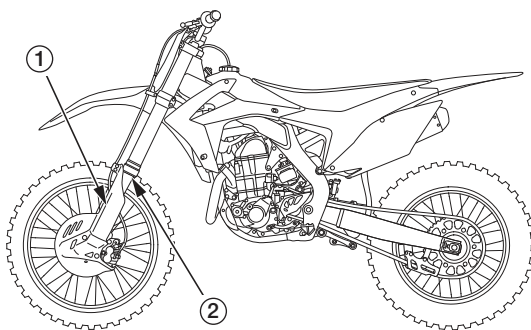

(1) защитные панели (2) пылезащитные уплотнения

3. Проверьте изнашиваемые кольца (3) на наличие износа и повреждений. Изнашиваемое кольцо подлежит замене, если его толщина уменьшилась до 1,5 мм, или оно износилось заподлицо с внешней трубой (4). Во время замены кольца необходимо снять ножку вилки. Устанавливайте кольца таким образом, чтобы их зазоры (5) были направлены назад.

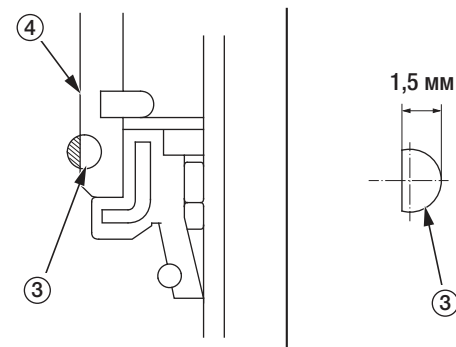

(3) изнашиваемые кольца
(4) внешняя труба

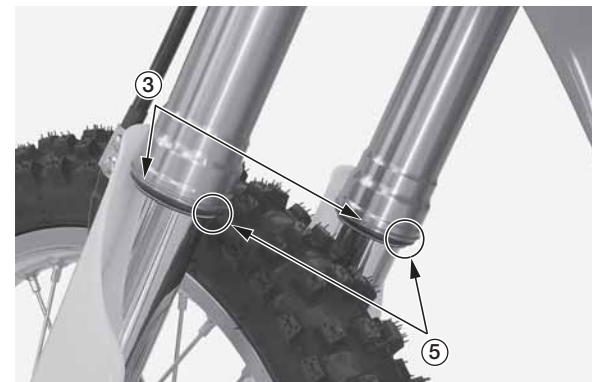

(3) изнашиваемые кольца
(5) зазоры