

การถอดล้อหลัง

(อ้างอิงการระมัดระวังเกี่ยวกับความปลอดภัย
หน้า 52)

1. ตั้งรถจักรยานยนต์ด้วยขาตั้งกลาง
2. ถอดน็อตปรับตั้งเบรคหลัง (1) ปลดก้านเบรค
(2) ออกจากขาเบรค (3)

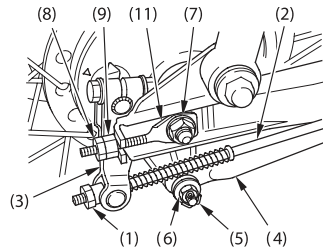

- (1) น็อตปรับตั้งเบรคหลัง
- (2) ก้านเบรค
- (3) ขาเบรค
- (4) ขวยึดจานเบรคหลัง
- (5) ปีนล๊อค
- (6) น็อตยึดขวยึดจานเบรคหลัง
- (7) น็อตเพลาล้อหลัง
- (8) น็อตล๊อค

3. ถอดขวยึดจานเบรคหลัง (4) ออกจากจานเบรค
โดยถอดป็นล๊อค (5) น็อตยึดขวยึดจานเบรค
หลัง (6) แหวนรอง และยางรอง
4. ถอดน็อตเพลาล้อหลัง (7) แล้วคลายน็อตล๊อค
(8) และน็อตปรับตั้ง (9)

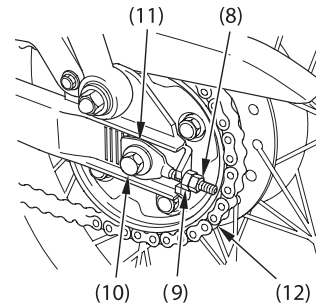

- (9) น็อตปรับตั้ง
- (10) เพลาล้อหลัง
- (11) ตัวปรับตั้งโช้
- (12) โช้ขับเคลื่อน