

1. Подставьте под картер подходящую емкость для отработанного масла.
2. Чтобы слить моторное масло, открутите крышку и сливную пробку картера (1) с прокладкой (2).

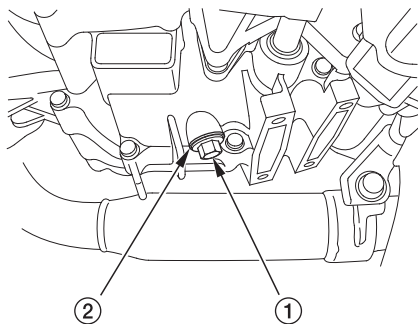

(1) Сливная пробка картера (2) Прокладка

3. Тщательно проверьте состояние прокладки сливной пробки, затем плотно закрутите пробку с прокладкой в сливном отверстии картера. Обязательно проводите замену прокладки сливной пробки каждый второй раз, когда Вы проводите замену моторного масла, или если Вы заметите любые повреждения.

Момент затяжки: **30 Н·м (3,0 кгс·м)**

4. Залейте рекомендуемое моторное масло в картер двигателя.

Емкость картера: **прибл. 0,8 л**

5. Плотно закрутите крышку.
6. Запустите двигатель и оставьте его на 3 – 5 минут на холостом ходу.
7. Через 2 – 3 мин. после остановки проверьте уровень масла в картере щупом. Он должен быть на уровне верхней отметки на щупе. Убедитесь в отсутствии утечек.