

4. Снимите фиксатор (4) фильтрующего элемента.
5. Открутите винт (5) и извлеките фильтрующий элемент (6) в сборе из корпуса воздухоочистителя.
6. Открутите хомут (7).
7. Отсоедините фильтрующий элемент (8) от корпуса воздухоочистителя (9).
8. Осторожно промойте фильтрующий элемент в чистом растворителе с высокой точкой воспламенения, например, керосине (не бензине). После чистки выжмите излишки растворителя. Не выкручивайте при этом фильтрующий элемент. Это может привести к повреждению поролона.
9. Осмотрите поролон на предмет наличия порывов и иных повреждений фильтрующего элемента или корпуса воздухоочистителя. Если фильтрующий элемент поврежден, замените его.

ПОД СЕДЛОМ

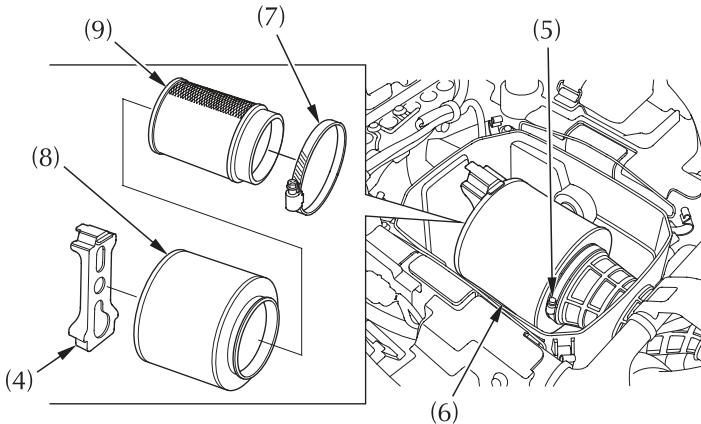

- | | |
|------------------------------------|------------------------------|
| (4) фиксатор фильтрующего элемента | (7) хомут |
| (5) винт | (8) фильтрующий элемент |
| (6) фильтрующий элемент в сборе | (9) корпус воздухоочистителя |