

Pinchazo del neumático ► Extracción de las ruedas

Instalación

1. Acople el casquillo lateral a la rueda trasera.
2. Coloque la rueda trasera entre el basculante e instale la cadena de transmisión sobre la corona de la rueda trasera.
3. Asegúrese de que la orejeta del basculante está situada en la ranura del panel del freno.

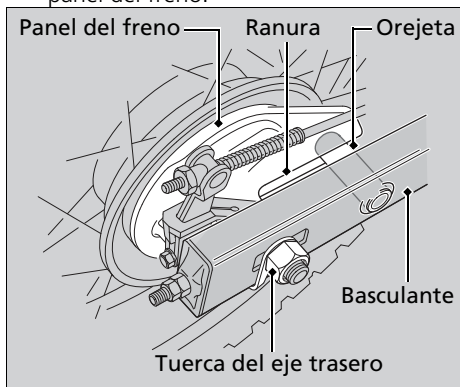

4. Inserte el semieje trasero por el lado izquierdo a través del basculante izquierdo, el cubo de rueda, el panel del freno y el basculante derecho.
5. Apriete temporalmente la tuerca del eje trasero.
6. Conecte la varilla del freno al brazo del freno.
7. Ajuste la holgura de la cadena de transmisión. ► P. 61
8. Ajuste el juego libre del pedal del freno trasero. ► P. 55
9. Apriete la tuerca del eje trasero.

Par de apriete: 93 N·m (9,5 kgf·m).

10. Una vez instalada la rueda, accione varias veces el pedal del freno y compruebe si la rueda gira libremente. Vuelva a comprobar la rueda si el freno roza o si la rueda no gira libremente.

Si no utilizó una llave dinamométrica para realizar la instalación, póngase en contacto con su concesionario tan pronto como sea posible para verificar si el montaje es correcto. Un montaje incorrecto puede conducir a la pérdida de la capacidad de frenado.