

**E 10**

**F-19**

Rear fork · Chain case

Fourche arrière ·  
Carter de chaîne

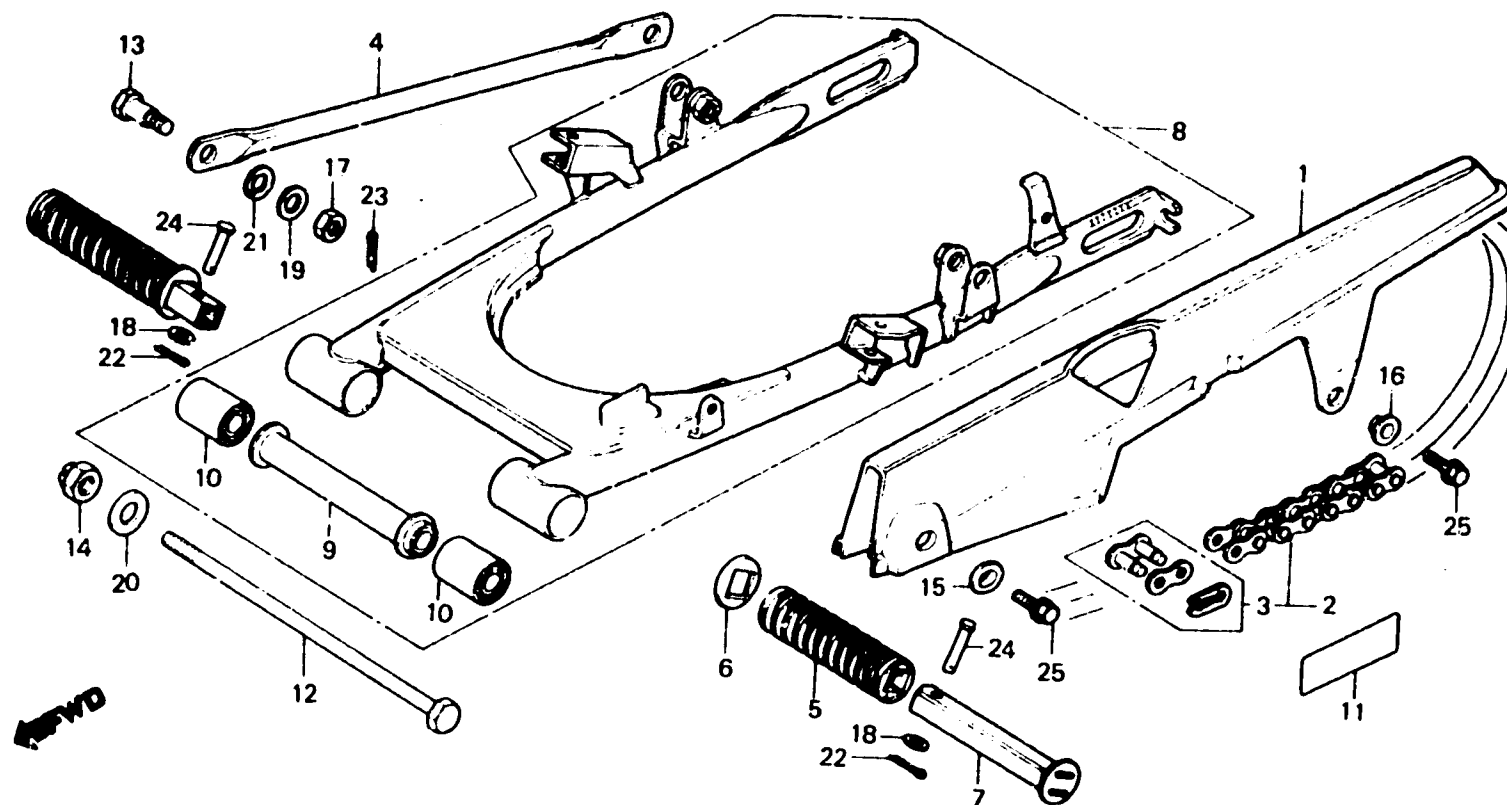

8167-42

Item d'entretien	T.D.R.	N° de réf.	N° de pièce	Description	N° de requis MT80SA	N° de série	Code de zone
		16	90563-045-000	RONDELLE DE MONTAGE DE SUPPORT NUMERO	1		
		17	94001-08000-05	ECROU HEX., 8MM	1		
		18	94101-06000	RONDELLE PLATE, 6MM	2		
		19	94101-08000	RONDELLE PLATE, 8MM	1		
		20	94101-12000	RONDELLE PLATE, 12MM	1		
		21	94111-10000	RONDELLE ELASTIQUE, 10MM	1		
		22	94201-16150	GOUILLE FENDUE, 1.6X15	2		
		23	94201-20150	GOUILLE FENDUE, 2.0X15	1		
		24	95015-81000	GOUILLE A DE MARCHE-PIED SELLE AR.	2		
		25	95700-06012-00	BOULON DE BRIDE, 6X12	2		