

M-6

Cubierta da Cárter Derecha de Motor

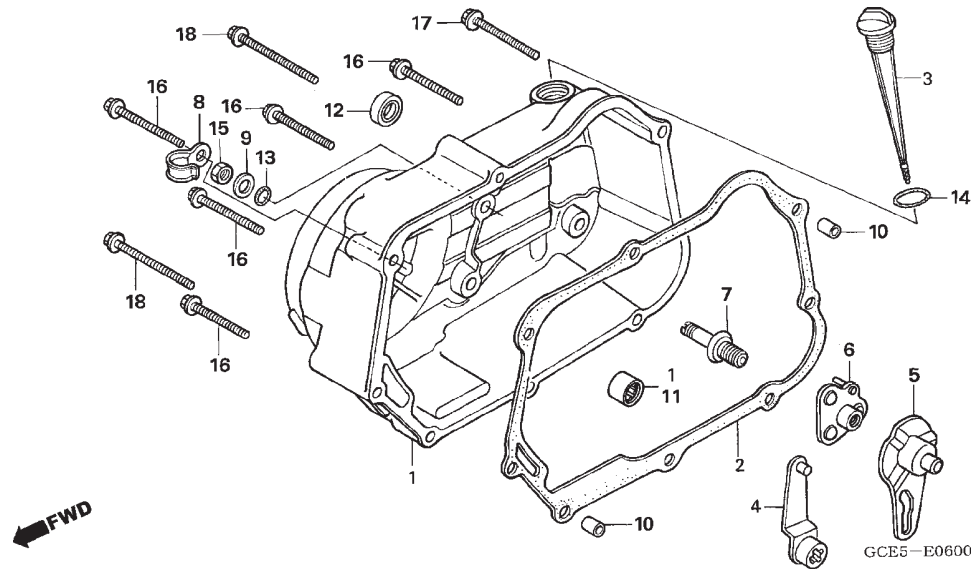

Artículo de servicio	THLL	No. de Ref.	No. de pieza	Descripción	Cant. Reqd C105 BIZ	No. de série	Note
Empaquetadura, Cubierta, Carter Derecha	0,6	1	11330-GCE-900	Cubierta de Cárter Derecha de Motor	1
• Ens. Palanca Embrague		2	11394-GW8-680	Empaquetadura, Cubierta, Carter Derecha	1
• Sello de Aceite, 13,8 x 24 x 5		3	15651-GCE-900	Indicador Nivel de Aceite	1
• Placa, Acionamento, Embrague		4	22810-GN5-910	Ens. Palanca Embrague	1
Cubierta de Cárter, Derecha de Motor	0,7	5	22823-KFL-840	Placa, Acionamento, Embrague	1
		6	22840-KFL-850	Acionamento, Embrague	1
		7	22846-GN5-910	Perno, Ajustador, Embrague	1
		8	32921-039-000	Presilla, Alambraje, Dinamo	1
		9	90485-040-000	Arandela, 8 mm	1
		10	90702-GB6-910	Espiga, 8 x 12	2
		11	91021-148-004	Cojinete, 1010 (NTN)	1
		12	91202-302-010	Sello de Aceite, 13,8 x 24 x 5	1
		13	91303-001-000	Anillo O, 8 mm	1
		14	91307-035-000	Anillo O, 18 x 3	1
		15	94030-08000	Tuerca Hex., 8 mm	1
		16	96001-06040-00	Perno Reborde, 6 x 40	5
		17	96001-06065-00	Perno Reborde, 6 x 65	1
		18	96001-06080-00	Perno Reborde, 6 x 80	2