

F - 9
คาร์ลิปเปอร์เบรคหน้า
Front Brake Caliper

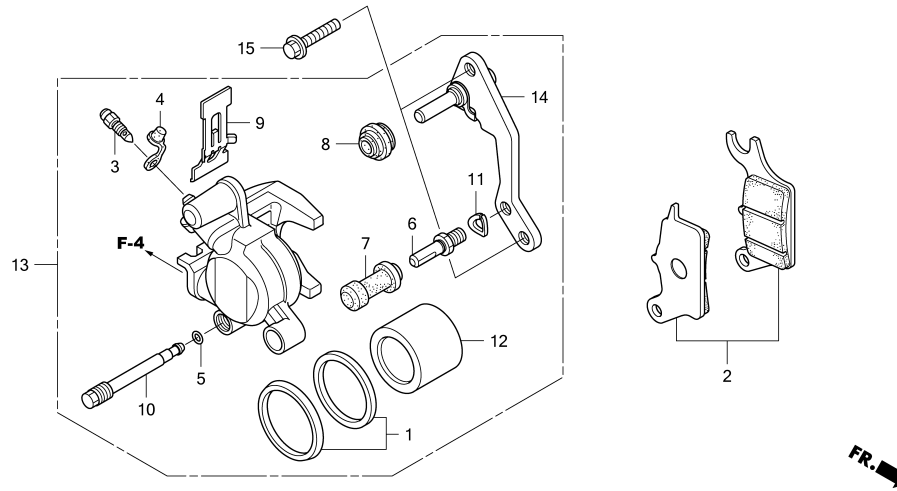

หัวข้อการบริการ	เวลาในการบริการ
ชุดผ้าดิสก์เบรคหน้า	0.1
ลูกสูบคาร์ลิปเปอร์	0.5
.รวมการไล่ลมเบรค	
ชุดคาร์ลิปเปอร์เบรคหน้า	0.4
.รวมการไล่ลมเบรค	
ชุดขวยึดคาร์ลิปเปอร์เบรคหน้า.....	0.2

3

ลำดับ	หมายเลขอะไหล่	ชื่ออะไหล่	CF110C 1 จำนวนที่ใช้	รุ่นที่ใช้	หมายเลขเครื่อง
1	06451-961-405	ชุดซีลลูกสูบคาร์ลิปเปอร์.....	1	SEAL SET, PISTON	
2	06455-KWB-601	ชุดผ้าดิสก์เบรคหน้า	1	PAD SET, FR.	
3	43352-568-003	สกรูไล่ลมเบรค (NISSIN).....	1	SCREW, BLEEDER (NISSIN)	
4	43353-461-771	จุกปิดสกรูไล่ลมเบรค.....	1	CAP, BLEEDER	
5	45111-MAJ-G41	แหวนล๊อค	1	RING, STOPPER	
6	45131-GZ0-006	สลักดิสก์เบรค.....	1	BOLT, PIN	
7	45132-166-016	บูชยางหุ้มสลักดิสก์เบรค (NISSIN).....	1	BOOT, PIN BUSH (NISSIN)	
8	45133-MA3-006	ยางกันฝุ่น B	1	BOOT B	
9	45208-KWB-601	สปริงผ้าดิสก์เบรค	1	SPRING, PAD	
10	45215-KPH-951	สลักยึดผ้าดิสก์เบรค	1	PIN, HANGER	
11	45216-166-006	แหวนรอง	1	WASHER, WAVE	
12	45218-KWB-601	ลูกสูบคาร์ลิปเปอร์.....	1	PISTON	
13	45250-KWB-601	ชุดคาร์ลิปเปอร์เบรคหน้า	1	CALIPER SUB ASSY., R. FR.	
14	45290-KWB-601	ชุดขวยึดคาร์ลิปเปอร์เบรคหน้า.....	1	BRACKET SUB ASSY., FR.	
15	90131-KGH-900	โบลท์หน้าแปลน, 8x25	2	BOLT, FLANGE, 8x25	