

C-21

Cavalete central • Pedais

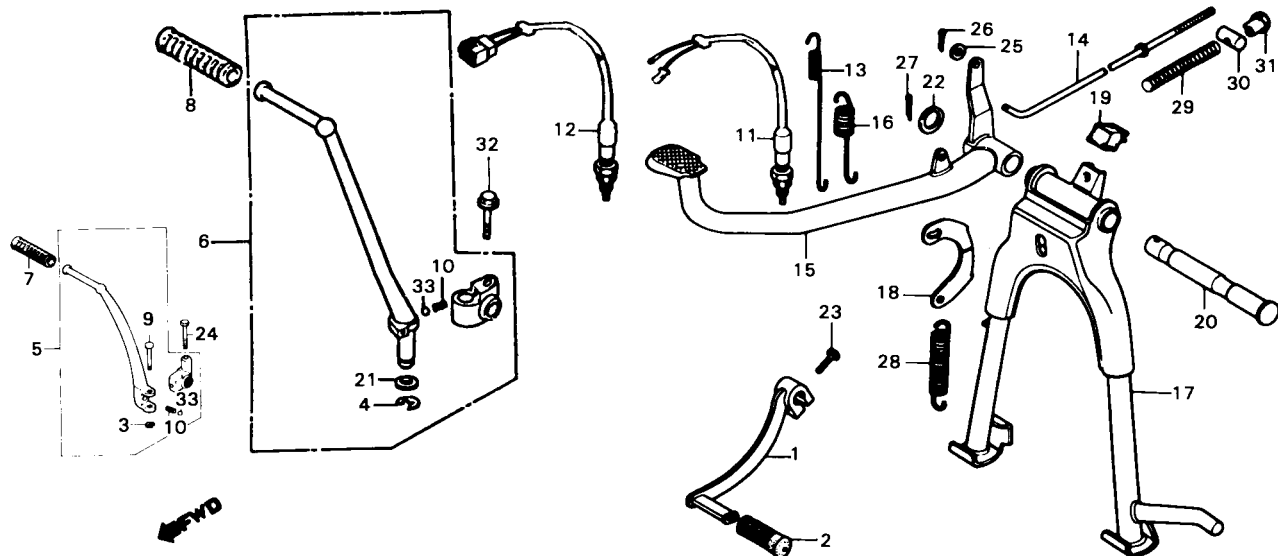

Item de serviço	T.M.O.	Ref. Nº	Nº da peça	Descrição	Quantidade				Nota	Nº de série
					CG	AL	ML	TU		
PEDAL, CÂMBIO0,1		1	24701-KE2-920	PEDAL, CÂMBIO.....	1	1	-	-		1412001 ~ 1451087
• CONJ. PEDAL PARTIDA (INCLUI PEÇA RELATIVA)					-	-	1	-		2141001 ~ 2152613
• CONJ. INTERRUPTOR, LUZ FREIO			24701-KE2-921	PEDAL, CÂMBIO.....	1	1	-	-	N-Y	3116001 ~ 3119984
• MOLA, INTERRUPTOR					-	-	1	-	N-Y	1451088 ~
• MOLA, PEDAL FREIO					-	-	-	1	N-Y	2152614 ~
VARETA, FREIO TRAS0,4		2	24781-419-000	BORRACHA, PEDAL CÂMBIO.....	1	1	1	1		3119985 ~
• PEDAL COMP., FREIO		3	28293-124-000	TRAVA, PEDAL PARTIDA.....	1	1	-	-		~ 1477356
CAVALETE CENTRAL COMP.0,5					-	-	1	-		~ 2158660
SUPORTE, MOLA CAVALETE CENTRAL0,2					-	-	-	1		~ 3122146
• MOLA B, CAVALETE CENTRAL		4	28293-333-000	TRAVA, PEDAL PARTIDA.....	1	1	-	-	N-N	1477357 ~
					-	-	1	-	N-N	2158661 ~
		5	28300-441-970	CONJ. PEDAL PARTIDA	1	1	-	-	N-N	3122147 ~
					-	-	1	-		~ 1477356
					-	-	-	1		~ 2158660
		6	28300-KE2-770	CONJ. PEDAL PARTIDA	1	1	-	-	N-N	~ 3122146
					-	-	1	-	N-N	1477357 ~
					-	-	-	1	N-N	2158681 ~
		7	28311-342-000	BORRACHA, PEDAL PARTIDA.....	1	1	-	-	N-N	3122147 ~
					-	-	1	-		~ 1477356
					-	-	-	1		~ 2158660
		8	28311-KC5-000	BORRACHA, PEDAL PARTIDA.....	1	1	-	-	N-N	~ 3122146
					-	-	1	-	N-N	1477357 ~
					-	-	-	1	N-N	2158661 ~
					-	-	-	1	N-N	3122147 ~