

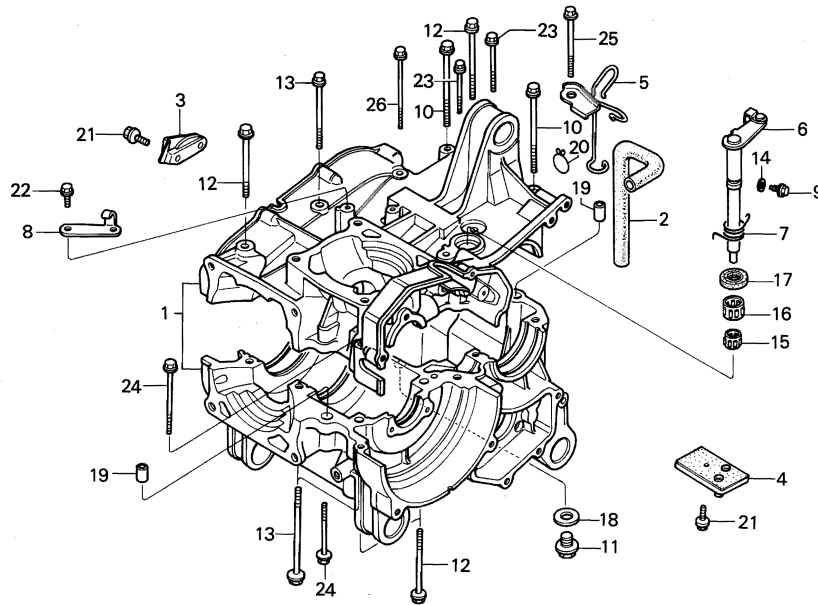

ブロックNO.

E - 9

クランクケース



BKM4-10B

整備項目	標準時間	見出番号	部品番号	部品名	標準価額	使用個数			適用号機	
						NS	FE	RE	RG	初号機
クランクケースセット (NS250RE, RG タイプ 6.6)	*6.3	1	11000-KM4-000HA	クランクケースセット (MC11E)	46,300	1	1	-	-	1119430
クラッチカバーCOMP (NS250RE, RG タイプ 1.5)	1.4	*	11000-KM4-010HA	クランクケースセット *MC11E*	43,300	1	1	-	-	1119431
			11000-KM4-710HA	クランクケースセット *MC11E*	43,300	-	-	1	-	
		*	2 11104-KM4-710	フューリーカバー	300	-	-	1	-	
			3 11115-KM4-000	オイルパッキン	225	1	1	-	-	
			11115-KM4-010	オイルパッキン	210	-	-	1	-	
		4	11120-KM4-010	フューリーカバーCOMP	450	1	1	1	-	1122855
			11120-KM4-020	フューリーカバーCOMP	420	1	1	1	-	1122856
		*	5 15535-KM4-000	オイルパッキン	135	1	1	-	-	
		*	15535-KM4-710	オイルパッキン	250	-	-	1	-	
		6	22810-KM4-000	クラッチカバーCOMP	970	1	1	-	-	1122236
			22810-KM4-010	クラッチカバーCOMP	910	1	1	-	-	1122237
			7 22815-KG4-000	クラッチカバースプリング	95	1	1	1	-	
			8 22821-KG4-000	クラッチカバーホルダー	175	1	1	1	-	
			9 90002-KG4-000	スチールボール 6MM	65	1	1	1	-	
			10 90003-KG4-000	フランジボール 8X75	115	2	2	2	-	
			11 90004-KG4-000	ボール 12MM	85	1	1	1	-	
			12 90005-KG4-000	フランジボール 8X70	115	4	4	4	-	
			13 90006-KG4-000	フランジボール 8X90	125	3	3	3	-	
			14 90425-300-000	ワッシャー 11MM	65	1	1	1	-	
			15 91024-KG4-003	ニードルベアリング 8X12X10 (ニードルソック)	460	1	1	1	-	

1986.09.01

D3