

**J 5**

**F-14**

Final driven gear

Engrenages de réduction finale

Endabtriebsgetriebe

Engranaje mandado final

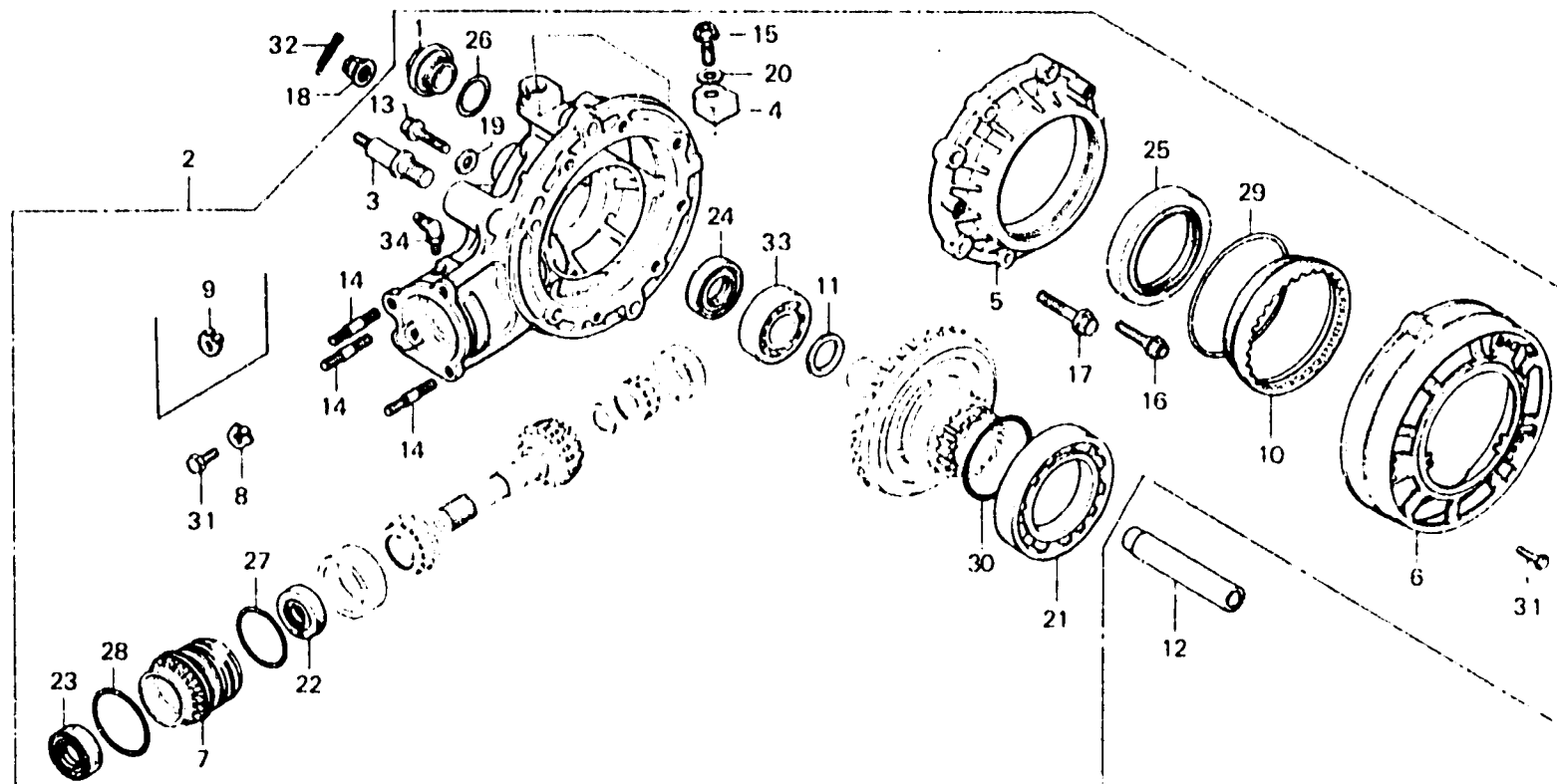

B415 96

Item d'entretien	T.D.R.	N° de réf.	N° de pièce	Description	N° de requis				N° de série	Code de zone
					CX500	Z	DZ	CZ		
ENS. PIGNON MENE FINAL	0.5	1	12361-300-000	CHAPEAU DE TROU DE REGLAGE	1	1	1	1	CM, G2	
COUVERCLE DE CARTER	0.9			SOUPAPE	1				2051113 DK, DM, E, ED, F, G, IT, SA, U	
D'ENGRENAGE G.			12361-035-000	CHAPEAU DE TROU DE REGLAGE	1			2051114	DK, DM, E, ED, F, G, IT, SA, U	
FIXATION B DE ROULEMENT	0.7	2	41300-415-000	ENS. PIGNON MENE FINAL	1	1	1	1		
CALE D'ANNEAU DE PIGNON		3	41303-415-300	SUPPORT INFERIEUR	1	1	1	1		
JOINT D'ETANCHEITE D'HUILE,				D'AMORTISSEUR AR.						
25X40X8		4	41306-415-000	CHAPEAU DE RESPIRATION	1	1	1	1		
JOINT D'ETANCHEITE D'HUILE,		5	41321-415-000	COUVERCLE DE CARTER	1	1	1	1		
33X43X7				D'ENGRENAGE G.						
FIXATION A DE ROULEMENT	0.6	6	41324-415-000	PLAQUE D'ANTI-POUSSIERE	1	1	1	1		
GOUJON, 10X45		7	41331-415-000	FIXATION B DE ROULEMENT	1	1	1	1		
(AJOUTER 0,1 POUR CHAQUE.)		8	41332-415-000	BLOCAGE A DE REGLAGE DE	1	1	1	1		
JOINT D'ETANCHEITE D'HUILE,				ROULEMENT						
70X90X8		9	41333-415-000	BLOCAGE B DE REGLAGE DE	1	1	1	1		
ROULEMENT, 6914	1.0	10	41351-371-000	FIXATION A DE ROULEMENT	1	1	1	1		
JOINT D'ETANCHEITE D'HUILE,				ROULEMENT						
30X47X7		11	41510-415-000	CALE A D'ANNEAU DE PIGNON	1	1	1	1		
ROULEMENT A BILLES RADIAL,				(1.80)						
6006										