

F-18

Electric plate • C.D.I. unit

Plaque électrique • Unité de C.D.I.

Elektrische Platte • C.D.I. Einheit

Placa electrica • Unidad de C.D.I.

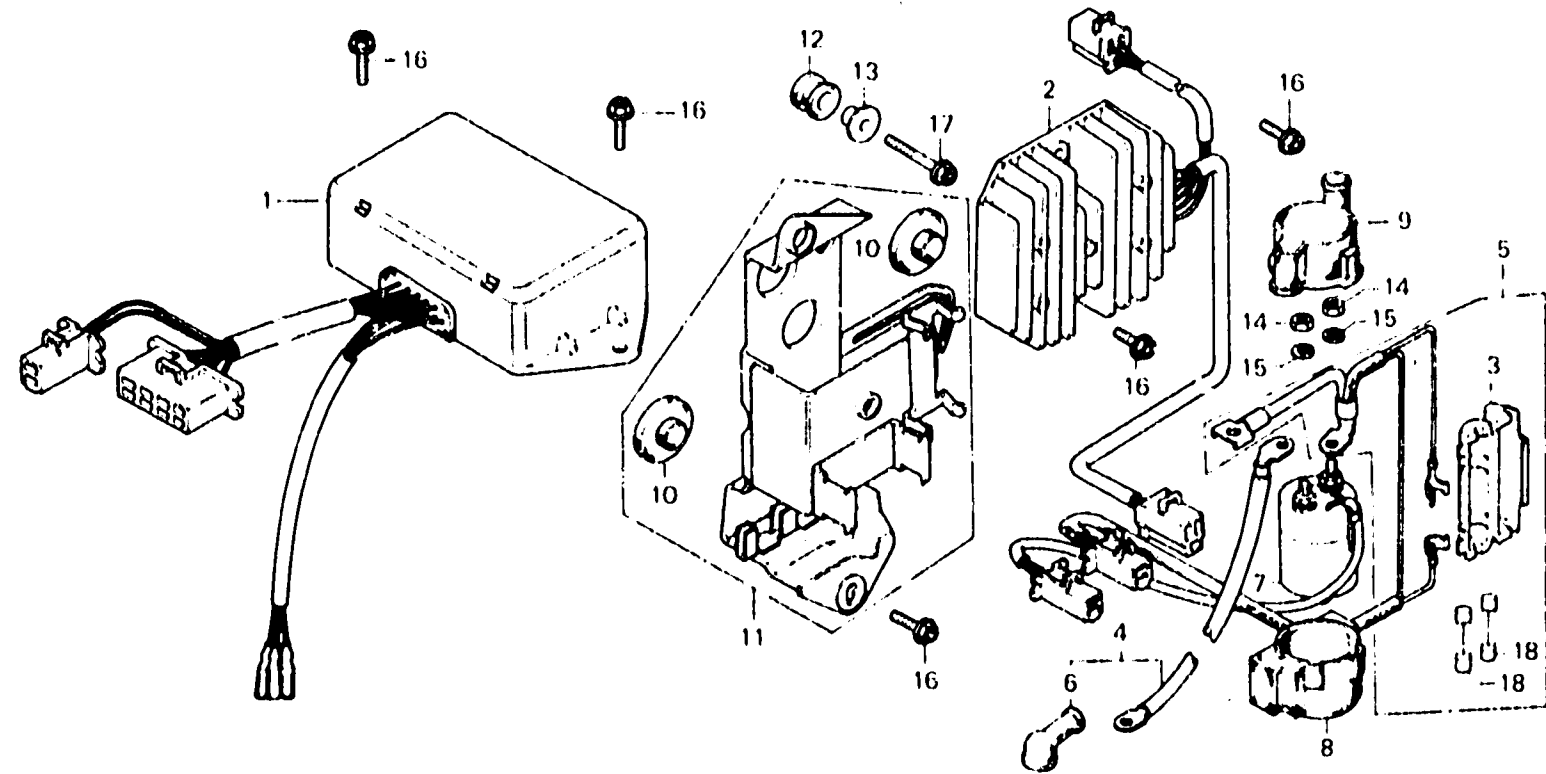

(415-30)

Item d'entretien	T.D.R.	N° de réf.	N° de pièce	Description	N° de rangis				N° de série	Code de zone
					CX500	Z	DZ	CZ		
UNITE DE C.D.I.	0.2	1	30400-415-005	UNITE DE C.D.I. (HITACHI)	1	1	1	1		
ENS. RECTIFICATEUR/REGULATEUR		2	31600-415-008	ENS. RECTIFICATEUR/REGULATEUR	1	1	1	1		
ENS. CABLE DE DEMARREUR		3	32125-415-000	BOITE A FUSIBLES (20A)	1	1	1	1		
CABLE DE BATTERIE DE DEMARREUR		4	32310-415-000	ENS. CABLE DE DEMARREUR	1	1	1			
ENS. INTERRUPTEUR MAGNETIQUE DEMARREUR					1				2050206	CM DK,DM,E,E),F,G,IT,SA,U
PLAQUE DE SUPPORT EQUIPEMENT ELECTRIQUE			32410-415-000	CABLE DE MOTEUR DE DEMARRAGE	1			1	2050207 3002626 2016024	G2 DK,DM,E,ED,F,G,IT,SA,U G2
		5	32401-415-000	CABLE DE BATTERIE DE DEMARREUR	1	1	1	1		
		6	32411-253-000	COUVERCLE DE COSSE DE MOTEUR DEMARRAGE	1	1	1	1		
		7	35850-415-007	ENS. INTERRUPTEUR MAGNETIQUE DEMARREUR (HOI'DA LOCK)	1	1	1	1		
		8	35856-413-000	CAOUTCHUC ANTI-CHOC	1	1	1	1		
		9	35857-415-000	COUVERCLE D'INTERRUPTEUR MAGNETIQUE	1	1	1	1		
		10	50327-300-010	CAOUTCHUC B DE BATERIE	2	2	1	1		