

N 11

F-32

Tool

Outils

Werkzeug

Herramientas

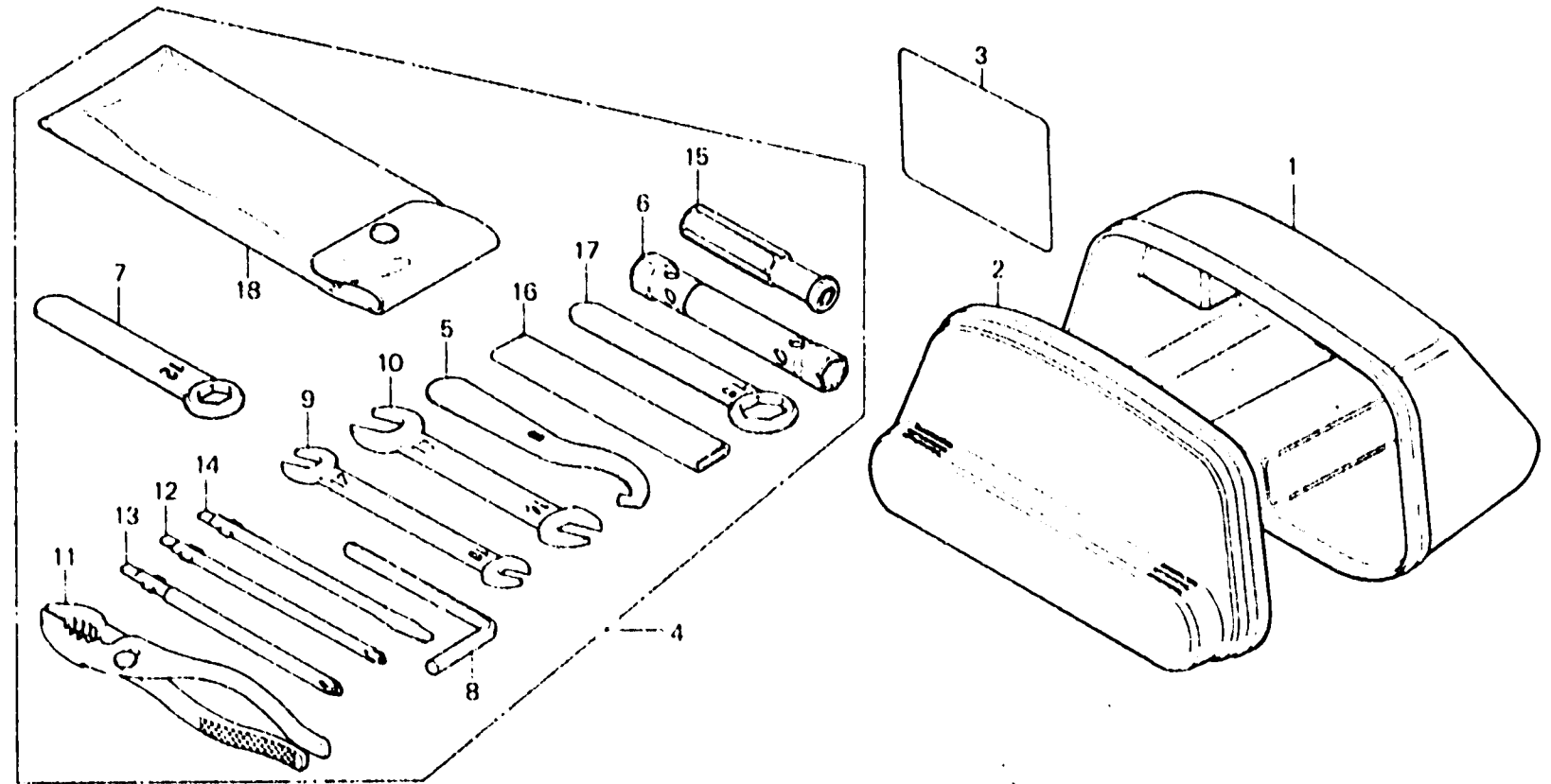

841954

Item d'entretien	T.D.R.	N° de réf.	N° de pièce	Description	N° de requis				N° de série	Code de zone
					CX500	Z	DZ	CZ		
		13	99003-20000	TOURNEVIS 3 DE	1	1	1	1		
		14	99003-30000	TOURNEVIS 2 DE (-)	1	1	1	1		
		15	99003-50000	POIGNEE	1	1	1	1		
		16	99006-12000	POIGNEE DE CLE A OEIL, 120MM	1	1	1	1		
		17	99006-19000	CLE A OEIL, 19MM	1	1	1	1		
		18	99008-02000	SAC D'OUTILS, 200MM	1	1	1	1		

1980.11.20

E

N11