

L 10

F-19

Air cleaner

Filtre à air

Luftfilter

Limpiador de aire

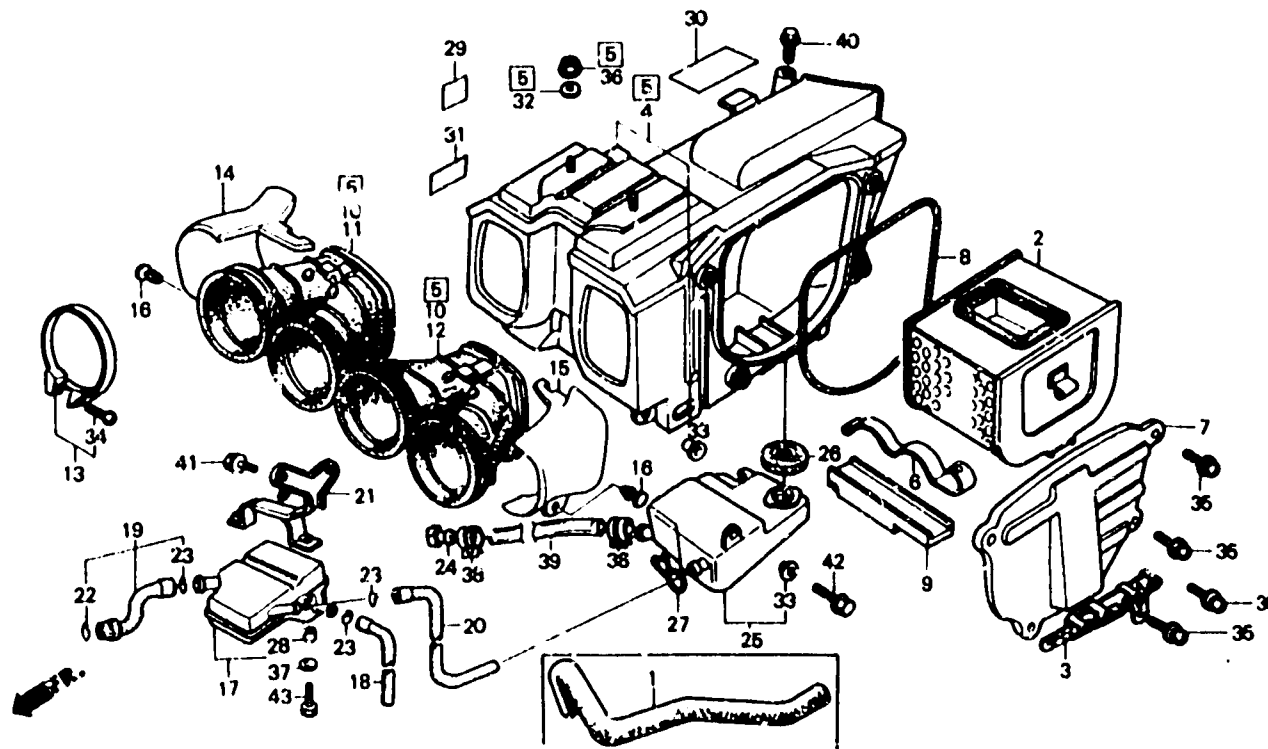

BMJO 31

Item d'entretien	T.D.R.	N° de réf.	N° de pièce	Description	N° de requis CBX750			N° de série	Code de zone
					Ft	Fg	F2c		
		26	17552-MA1-000	ANNEAU DE RESERVOIR EMMAGASINAGE	1	1	1		
		27	18534-634-670	ETRIER DE FLEXIBLE D'AIR, 16	1	1	1		
		28	19103-KE8-000	COLLIER DE PLATEAU DE BATTERIE	2	-	-	2010784	
		29	87506-MJO-600	PLAQUE D'AVERTISSEMENT POUR BATTERIE	1	1	1		AR,E,ED,G,H,IT,N,SA,SD,SP SW,U
			87506-MJO-620	PLAQUE D'AVERTISSEMENT POUR BATTERIE (FRANCAIS)	1	1	-		F
		30	87512-MA4-610	PLAQUE D'AVERTISSEMENT D'ACCESSOIRES ET DE CHARGE	1	-	-		G
			87512-MA4-660	PLAQUE D'AVERTISSEMENT D'ACCESSOIRES ET DE CHARGE	1	-	-		SA
			87512-MA4-670	PLAQUE D'AVERTISSEMENT D'ACCESSOIRES ET DE CHARGE	1	-	-		AR,E,ED,H,IT,N,SD,SP,SW,U
			87512-MA4-720	PLAQUE D'AVERTISSEMENT D'ACCESSOIRES ET DE CHARGE	1	-	-		F
			87512-MJO-630	PLAQUE D'AVERTISSEMENT D'ACCESSOIRES ET DE CHARGE	-	1	-		ED,G,N,SP,U