

2-F14

F-21

Brake pedal • Change pedal
 Pédale de frein • Pédale de changement
 Bremspedal • Schaltpedal
 Pedal de freno • Pedal de cambio

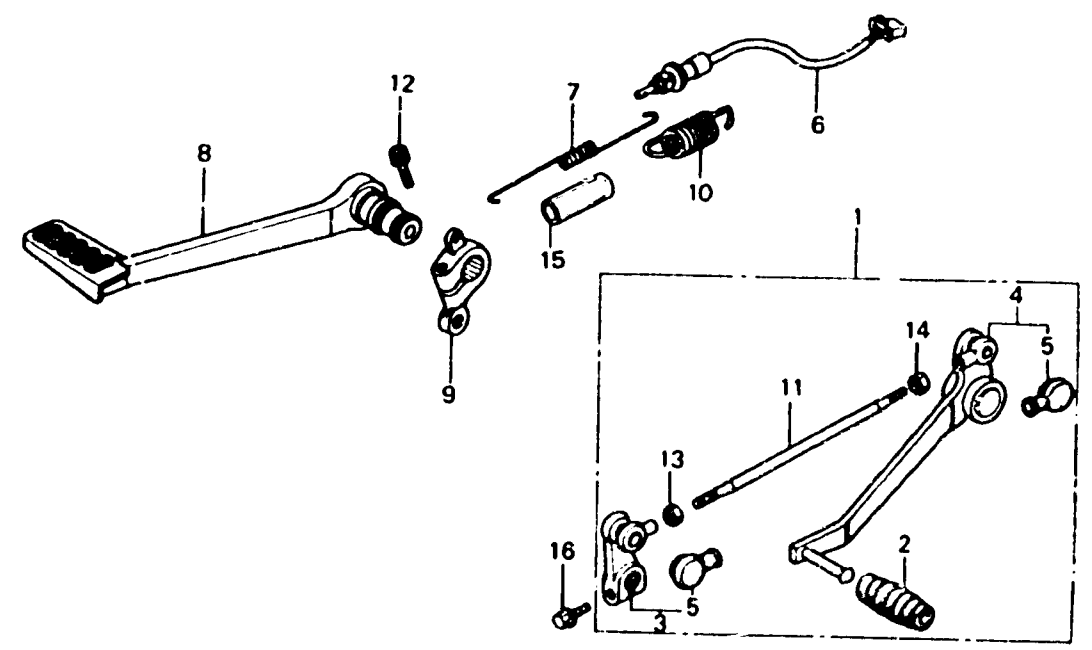

BMB6 - 56

Item d'entretien	T.D.R.	N° de réf.	N° de pièce	Description	N° de reques. VF1000					N° de série	Code de zone
					F1	F2	F	F2	F		
ENS. PEDALE DE SELECTEUR	0.2	1	24700-MB6-000	ENS. PEDALE DE SELECTEUR	1	1	1	1	1		
• PEDALE COMP. DE SELECTION DE VITESSE		2	24705-KER-000	CAOUTCHOUC DE PEDALE							
BRAS COMP. CHANGEMENT VITESSE	0.1	3	24710-MB2-000	BRAS COMP. CHANGEMENT VITESSE	1	1	1	1	1		
ENS. INTERRUPTEUR DE FEU STOP	0.3	4	24720-MB6-000	PEDALE COMP. DE SELECTION DE VITESSE	1	1	1	1	1		
• PEDALE COMP. FREIN AR.		5	24724-422-000	CACHE-POUSSIÈRE	2	2	2	2	2		
BRAS DE MILIEU DE FREIN AR.	0.4	6	35350-MB2-000	ENS. INTERRUPTEUR DE FEU STOP							
		7	35357-KE5-000	RESSORT D'INTERRUPTEUR STOP	1	1	1	1	1		
		8	46500-MB6-000	PEDALE COMP. FREIN AR.	1	1	1	1	1		
		9	46502-MB2-000	BRAS DE MILIEU DE FREIN AR.	1	1	1	1	1		
		10	46514-MB2-000	RESSORT DE PEDALE DE FREIN	1	1	1	-	-		AR,CM,FI,H,N,SA,SD
					1	-	1	-	-		E,ED,G,IT,SW,U
					1	-	-	-	-		F
			46514-MB6-630	RESSORT DE PEDALE DE FREIN	-	1	-	-	1		E,ED,G,IT,SP,SW,U
					-	-	1	1	-		F